

## 使いかた

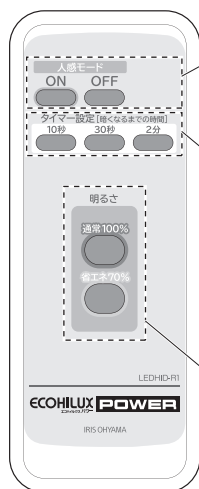

### 人感ON/OFFボタン

人感センサー動作ON/OFFの切り替えを行います。  
 ・人感ON：人感センサーユニット内のセンサー動作確認LED（赤色）が点灯  
 ・人感OFF：センサー動作確認LEDが消灯  
 ※照明が点灯していたり、周囲が明るい場合はセンサー動作確認LEDの点灯がわかりづらい場合があります。

### タイマー設定ボタン

人がいなくなってから、減光するまでの時間を設定します。  
 時間を設定すると、設定時間に対応した回数でLEDランプが点滅し、設定時間の確認ができます。  
 ・タイマー設定10秒：1回点滅  
 ・タイマー設定30秒：2回点滅  
 ・タイマー設定2分：3回点滅  
 ※センサーの反応特性により、減光までの時間は数秒から10秒程度延びることがあります。

### 点灯照度設定ボタン

点灯時の照度を100%、70%（エコ点灯）の2種類から設定できます。  
 設定した照度は、人感センサーOFF時にも使用できます。

## 設定方法

器具までの高さ12m以内で設定してください。

- リモコンを器具に向け、設定するボタンを軽く押してください。

### 注意

- リモコン信号が遮断されるような壁や機械などがある場合は信号が届かない場合があります。遮へい物避けて、再度設定してください。
- リモコン送信機の送信部や器具の受信部が汚れると信号の送受信がしづらくなります。汚れたら乾いた布で拭いてください。また、電池が消耗してくると送受信ができなくなりますので、その場合は電池を2本とも新しい電池に交換してください。

※複数の器具で設定を別々にしたい場合は、設定する器具の直下からリモコン受光部をねらってリモコンボタンを押してください。

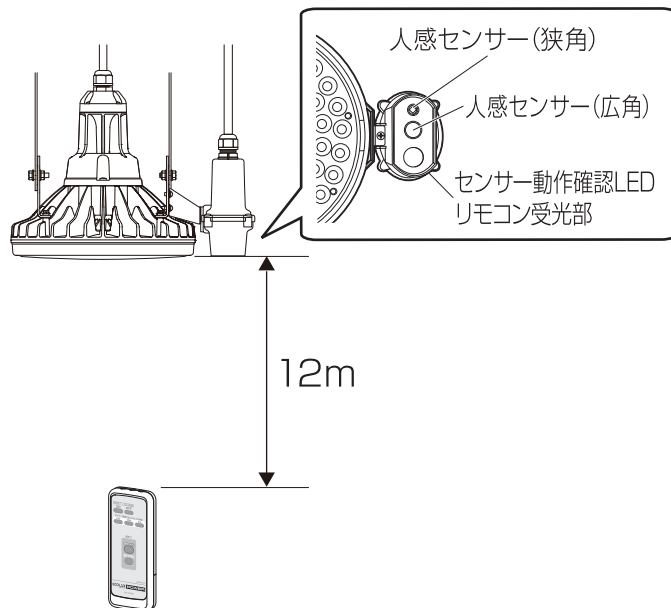
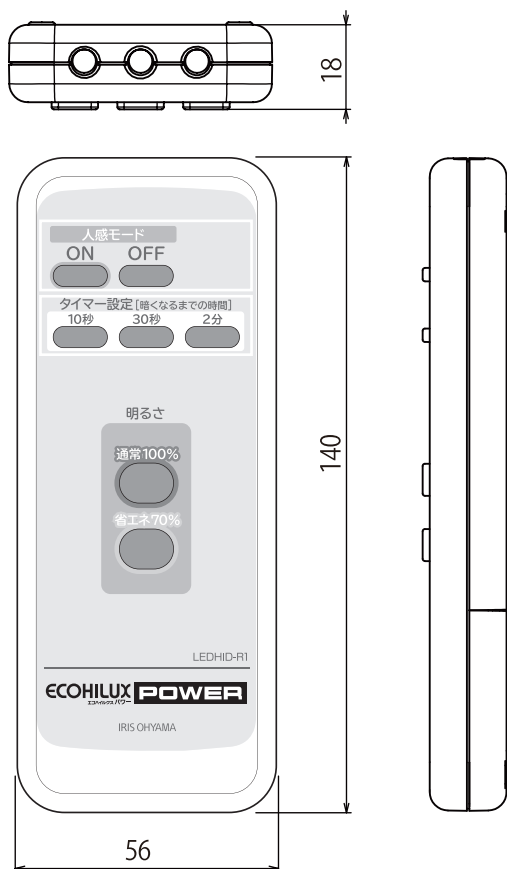

## 別売

質量	図法	単位	品名	人感センサー付き 高天井用LED照明・LED投光器 専用リモコン送信器
別途	第三角法	mm	品番	LEDHID-R1
作成	検図	承認	図番	
笹嶋	峯田	八巻	アイリスオーヤマ株式会社	