

本体背面から電源線を接続する場合は、あけてください

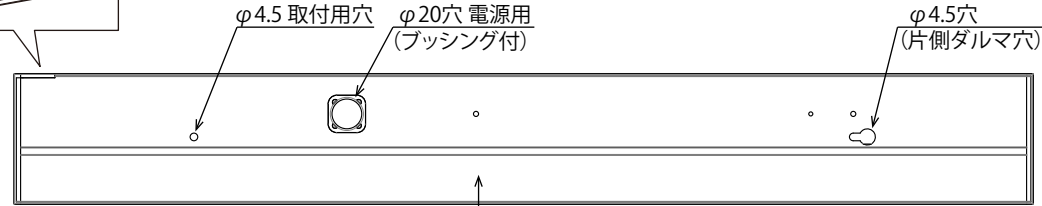

①

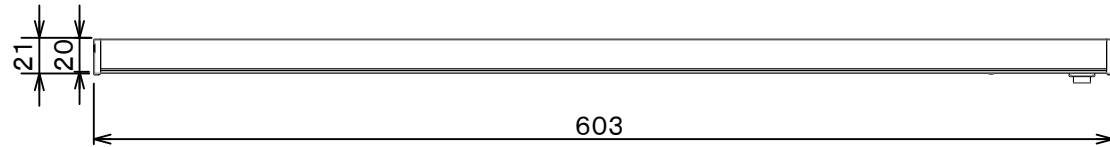

②

③

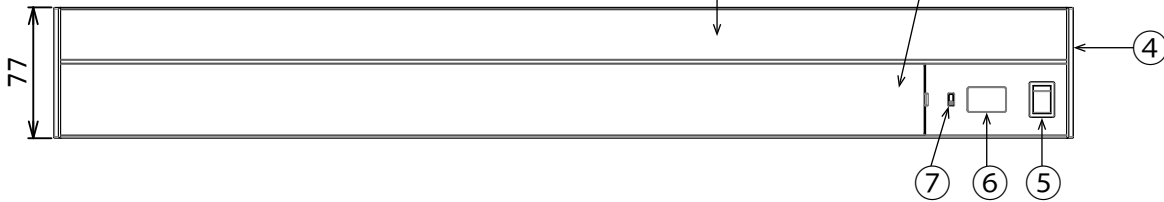

■取付穴寸法 (mm)

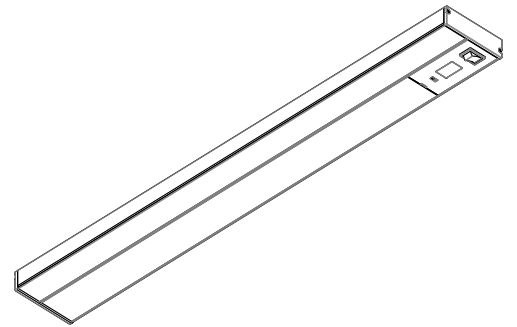
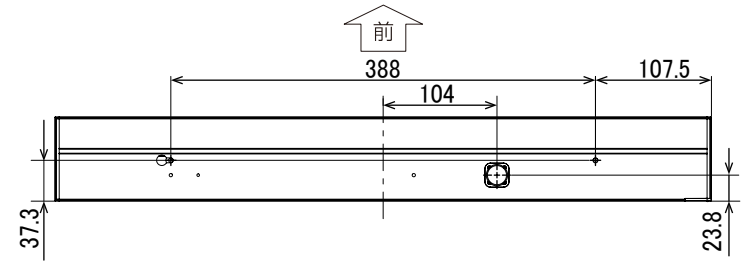

⚠ 安全に関するご注意

- ・一般屋内専用器具です。湿気が多い場所や雨水のかかる場所では使用しないでください。(漏電・感電の原因)
- ・棚下取り付け専用です。器具重量に耐える場所に取り付けてください。(火災・感電・落下による破損、けがの原因)
- ・調光器は使用できません。(破損・不点灯・発火の原因)
- ・器具を紙や布などの可燃物でおおって使用しないでください。(火災・変形・変色の原因)

使用上のご注意

ラジオ、ワイヤレス方式の機器はなるべく照明器具から離してご使用ください。

品名	LEDキッチン手元灯 棚下専用タッチレススイッチ			7	モード切替スイッチ	1		
器具品番	KT10N-TS			6	センサー感知部	1		
定格電圧	AC100V	消費電力	17.5W	5	電源スイッチ	1		
定格電流	0.18A	周波数	50/60Hz 共用	4	サイドカバー	2	PC	
色温度	5000K	質量	約600g	3	電源カバー	1	PC	
演色性	Ra83	器具光束	1000 lm	2	LEDライトカバー	1	PC	
				1	本体	1	AL	白塗装
	No.	部品名	数量	材質	備考			

IRIS アイリスオーヤマ株式会社

電源スイッチ	全灯→消灯	設計寿命	約40,000時間	特記事項
感知距離切替	ON 1: 感知距離長い ON 2: 感知距離短い OFF: センサーオフ	変更日	2013年10月25日	※棚下取付専用
		初回作成	2013年 7月16日	
		作成	検図	承認
		一條	岸本	奥村