

# 取扱説明書(WEB)

## 上給水超音波加湿器

型番:KHM-UU281[室内・家庭用]

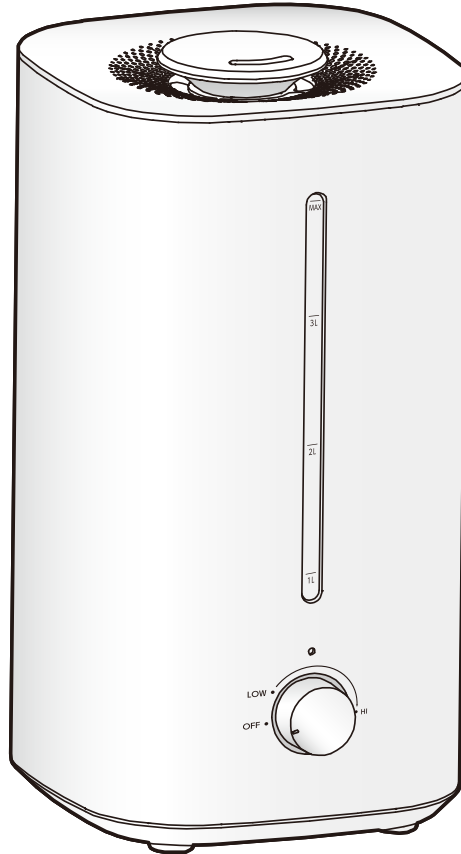

このたびは、お買い上げいただきまことにありがとうございます。

- 一般家庭用以外でご使用にならないでください。  
無償保証の対象外になることがあります。
- この取扱説明書をよくお読みになり、正しくお使いください。
- ご使用前に「[安全上の注意 P7](#)」を必ずお読みください。
- WEB マニュアルについては、「[WEB マニュアルの使いかた P2](#)」をご確認ください。

この商品は海外ではご使用になれません。  
FOR USE IN JAPAN ONLY

# WEB マニュアルの使いかた

ここでは「WEB マニュアル」の使いかたを案内します。

当サイトは下記のブラウザでの使用を推奨しています。

- ・Microsoft Edge ブラウザ(最新版)
- ・Google Chrome ブラウザ(最新版)

## —WEB マニュアルについて

### ■スマートフォン

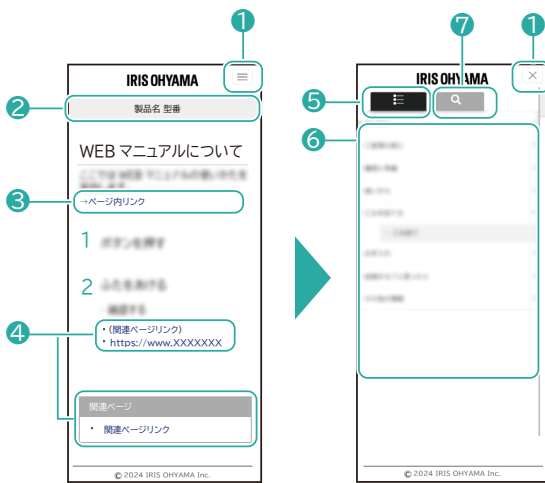

### ■パソコン



#### ① メニュー一覧/検索 切替ボタン(スマートフォンのみ)

☰ をタップするとメニュー一覧/検索画面が表示されます。

✕ を押すと元の画面に戻ります。

## ② 製品名、型番

お問い合わせ時には、製品名と型番をご連絡お願いいたします。

## ③ ページ内リンク

選択すると、ページ内の該当情報が表示されます。

## ④ 関連ページリンク

選択すると、WEB サイトや WEB マニュアル内の該当ページが表示されます。

## ⑤ メニュー

選択すると、メニュー一覧が表示されます。検索タブと切り替えて使用します。

## ⑥ メニューリスト

メニュー一覧を表示させます。

## ⑦ 検索タブ

選択すると、目的の情報を検索できるようになります。メニュータブと切り替えて使用します。

## 一 検索について

### ■スマートフォン



### ■パソコン



#### ⑧ フリーワード検索

キーワードを入力することで、目的の情報を検索することができます。

#### ⑨ 検索リスト

検索した結果が表示されます。選択すると、WEB マニュアル内の該当ページが表示されます。

- ・ デザインおよび仕様は予告なく変更することがあります。
- ・ Microsoft Edge は Microsoft Corporation の商標です。
- ・ Google Chrome は Google LLC の商標です。

# もくじ

<b>ご使用の前に</b> .....	<b>7</b>
安全上の注意.....	7
使用上の注意.....	11
各部の名称.....	12
<b>使いかた</b> .....	<b>15</b>
給水のしかた.....	15
使いかた.....	17
<b>お手入れ</b> .....	<b>19</b>
本体・ふた・ミストパイプ.....	19
水位センサー・超音波振動子.....	24
銀ビーズケース.....	24
本体外側.....	26
吸気口.....	26
<b>こんなときは</b> .....	<b>28</b>
故障かな？と思ったら.....	28
保管のしかた.....	31
廃棄について.....	31
<b>その他の情報</b> .....	<b>32</b>
仕様.....	32
保証とアフターサービス.....	33

保証規定.....	34
お問い合わせ.....	35

# ご使用前に

## 安全上の注意

最初に、この「安全上の注意」をよくお読みいただき、正しくお使いください。

人への危害や、財産への損害を未然に防止するため、必ず守る必要があることを説明しています。

→ [警告 P7](#)





→ [注意 P9](#)

### 図記号の意味

		
注意を促す記号です。	禁止を示す記号です。	必ず行うことを示す記号です。



誤った取り扱いをすると、人が死亡または重傷を負うおそれがある内容を示しています。



	<ul style="list-style-type: none"><li>・ 屋外で使しない 火災の原因になります。</li></ul>
	<ul style="list-style-type: none"><li>・ 異常・故障時には直ちに使用を中止し、電源を切り、電源プラグをコンセントから抜く 火災・感電・発煙のおそれがあります。 〔異常例〕<ul style="list-style-type: none"><li>- 異常な音やにおいがする</li><li>- 電源プラグ・電源コードが異常に熱くなる</li><li>- 電源コードを動かすと、通電したりしなかったりする</li><li>- 運転中時々止まる</li><li>- 触れるとピリピリ電気を感じる</li></ul><p>▶ 使用を中止し、お買い上げの販売店または<a href="#">アイリスコール P35</a> (☎ <a href="#">電話をかける</a>)へお問い合わせください。</p></li></ul>
 分解禁止	<ul style="list-style-type: none"><li>・ 分解・修理・改造をしない 火災・感電・けがの原因になります。 修理については、お買い上げの販売店または<a href="#">修理専用コール P35</a> (☎ <a href="#">電話をかける</a>)にご相談ください。</li></ul>
	<ul style="list-style-type: none"><li>・ すき間や吹き出し口から指や金属などの異物を入れない 感電・けがの原因になります。</li></ul>
	<ul style="list-style-type: none"><li>・ 子どもなど取り扱いに不慣れな人だけで使わせたり、乳幼児に触れさせたりしない 感電・やけど・けがなどの原因になります。</li></ul>

	<ul style="list-style-type: none"> <li>・ スプレーをかけない(殺虫剤・整髪料・潤滑油など)</li> <li>・ 引火性のもの(灯油・ガソリン・シンナーなど)、火の気のあるもの(たばこ・線香など)、可燃性のもののそばで使わない</li> <li>・ 油煙の舞う場所や近くで使用しない 発火・火災の原因になります。</li> </ul>
	<ul style="list-style-type: none"> <li>・ 電源プラグのほこりは定期的に取り ほこりがたまると、湿気などで絶縁不良になり、火災・感電の原因になります。</li> <li>・ 電源プラグはコンセントの奥まで確実に差し込む ショートによる火災・感電の原因になります。</li> </ul>
 プラグを抜く	<ul style="list-style-type: none"> <li>・ お手入れや点検、移動の際は、必ず電源プラグをコンセントから抜く 感電・けがの原因になります。</li> </ul>
 ぬれ手禁止	<ul style="list-style-type: none"> <li>・ ぬれた手で電源プラグの抜き差しをしない 感電・やけど・けがの原因になります。</li> </ul>
	<ul style="list-style-type: none"> <li>・ 交流 100V 以外では使わない</li> <li>・ 海外で使用しない 火災の原因になります。 本製品は日本国内専用です。 船舶の電源や発電機、電圧の異なる海外の電源では使用しないでください。</li> <li>・ 電源コードを束ねて使用しない 火災の原因になります。 電源コードは必ずのばして使用してください。</li> <li>・ 電源コードを傷付けない 傷付ける、加工する、無理に曲げる、引っ張る、ねじる、重いものを載せる、挟み込むなどしないでください。 電源コードが破損し、火災・感電の原因になります。</li> <li>・ 電源プラグをコンセントから抜くときは、コードを無理に引っ張らない 電源プラグを持って抜いてください。 電源コードを引っ張ると電源コードが損傷し、火災や感電の原因になります。</li> <li>・ 電源コードや電源プラグが傷んだり、コンセントの差し込みがゆるいときは使わない ショートによる火災・感電の原因になります。 電源プラグが破損したときは、<a href="#">アイリスコール P35</a> (☎ <a href="#">電話をかける</a>)へお問い合わせください。</li> <li>・ コンセントや延長コードなどの定格を超える使いかたをしない 火災の原因になります。</li> </ul>

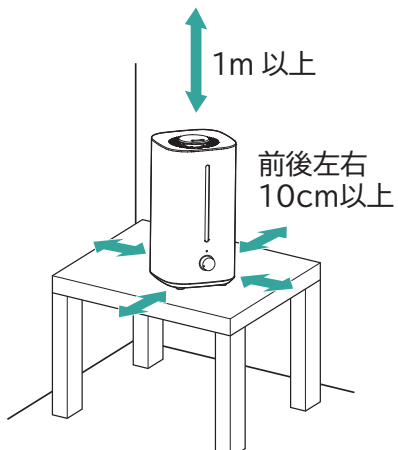

誤った取り扱いをすると、人がけがをしたり、財産の損害が発生する内容を示しています。

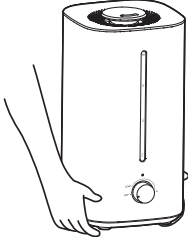
 火気禁止	<ul style="list-style-type: none"><li>・ 火気・暖房機器などに近づけない</li><li>・ 可燃性のものや火のついたたばこ・線香などを近づけない 火災・発火の原因になります。</li></ul>
	<ul style="list-style-type: none"><li>・ 上に乗ったり、寄りかかったり、ものを置いたりしない 転倒によるけがや火災の原因になります。</li></ul>
 プラグを抜く	<ul style="list-style-type: none"><li>・ 使用後は、必ず電源プラグをコンセントから抜く 火災・感電の原因になります。</li></ul>
	<ul style="list-style-type: none"><li>・ ふたは必ず正しく取り付けて使用する 水もれや周囲の汚損の原因になります。</li></ul>
	<ul style="list-style-type: none"><li>・ 水平で安定した台の上で使用する 床ぬれのおそれがありますので、必ず台の上に設置してください。 毛足の長いカーペットやふとんの上などに設置すると、転倒して周囲の汚損の原因になります。 不安定な台や、高いところに設置すると、落下してけがや家財の破損の原因になります。</li></ul>
	<ul style="list-style-type: none"><li>・ 加湿された風が、壁・家具・カーテン・電気製品などに直接当たらないところに設置する</li><li>・ 設置の際は、壁・家具・カーテンなどから図に示す距離を空ける 壁・家具・カーテンなどの汚損の原因になります。 また、電気製品に結露したり水のミネラル分が付着したりすると、電気製品の故障の原因になります。 吹き出し口は、家具や壁、カーテン、電気製品などの方向へ向けないでください。</li></ul> 
	<ul style="list-style-type: none"><li>・ 暖房機器・ホットカーペットなど、電気製品の上に設置しない 転倒すると水がこぼれ、火災や電気製品の故障の原因になります。</li></ul>

	<ul style="list-style-type: none"> <li>• <b>吸気口や吹き出し口をふさがない</b> 吹き出し口をタオルやカーテンでふさがないでください。 また、吸気口がふさがれないように加湿器の下に毛足の長いマットなどを敷かないでください。 水もれや過熱の原因になります。</li> </ul>
	<ul style="list-style-type: none"> <li>• <b>移動するときは、本体を下から持つ</b> 水タンクに水が入っているときに斜めになると、水がもれて周囲の水ぬれの原因になります。 斜めにならないように持って移動してください。</li> </ul> 
	<ul style="list-style-type: none"> <li>• <b>水は毎日新しいものに取り替える</b> 水タンクは毎日洗い、常に清潔にしてください。 古い水を使用すると、異臭を発したり健康を害する原因になります。</li> <li>• <b>1週間以上使用しない場合は、必ず水タンクの水を捨てる</b> 水が入ったまま放置すると、異臭や周囲の空気の汚れの原因になります。</li> <li>• <b>凍結しそうなときは、水タンクの水を捨てる</b> 凍結すると、故障・水もれにより周囲の汚損の原因になります。</li> </ul>
	<ul style="list-style-type: none"> <li>• <b>水道水以外は使用しない</b> 40℃以上の水・化学薬品・芳香剤(アロマオイルなど)・ミネラルウォーター・アルカリイオン水・井戸水・浄水器の水などは使用しないでください。 かびや雑菌が繁殖しやすくなったり、変形・ひび割れ・変色などをおこして水もれや周囲の汚損の原因になります。</li> </ul>
	<ul style="list-style-type: none"> <li>• <b>転倒させない</b> 水もれや火災の原因になります。 転倒して水がもれたときは、十分に乾燥させ、安全を確かめた上で使用してください。 万一電源が入らない場合は、<a href="#">アイリスコール P35</a> (☎ <a href="#">電話をかける</a>)にご連絡ください。</li> </ul>

# 使用上の注意

---

- ・ 直射日光の当たる場所や暖房器具の近くで使用しない  
変形・変色したり、誤動作することがあります。
- ・ ベンジンやシンナーで拭いたりしない  
破損・故障の原因になります。
- ・ ラジオやテレビに近づけない  
ラジオやテレビにノイズが入る場合があります。
- ・ スピーカーや IH 調理器(電磁調理器)など磁気の出る機器の近くには置かない  
正常に動作しないことがあります。

## ■使用環境について

- ・ 室温は 5～35℃で使用してください。  
室温が低いと床ぬれや結露がおこりやすくなります。  
操作ダイヤルでこまめに加湿量を調節したり、室温を上げたりして使用してください。  
窓際や冷気の影響を受けやすい壁などは、定期的に結露を拭き取るなどして使用してください。  
また、水道水中のミネラル成分が家具やテレビなどに付着後乾燥し、白い粉のようになることがあります。  
有害ではないので、タオルなどで拭き取ってください。
- ・ 加湿のしすぎによる床ぬれや結露に注意してください。  
本製品は自動で加湿を調節できません。  
部屋の環境に注意しながら、こまめに加湿量を調節してください。

## ■廃棄について

製品や梱包材の廃棄については、お住まいの自治体の取り決めにしたがって処理してください。

# 各部の名称

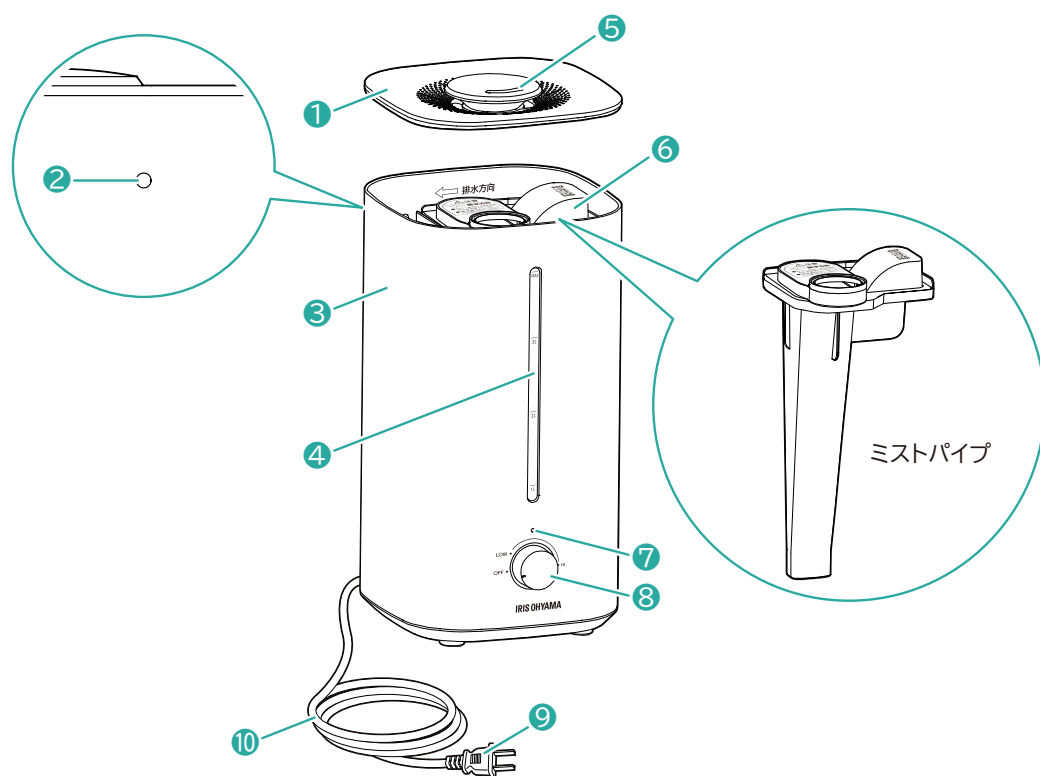

## — 底面

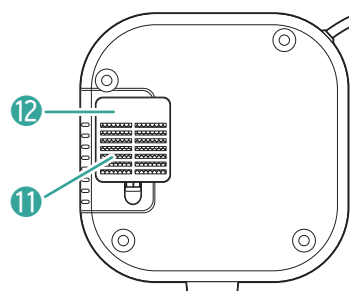

⑪ 吸気口

⑫ 吸気口カバー

— 本体内側

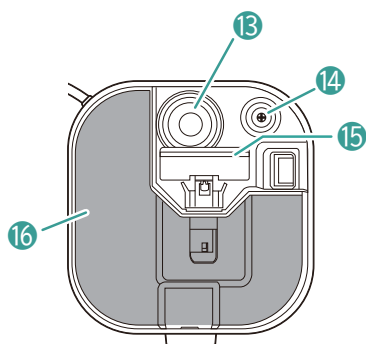

13 超音波振動子

14 水位センサー

15 フロート

16 水タンク

— 付属品

銀ビーズケース



※必ず袋からケースを取り出して使用してください。

※ケースは開けないでください。

# 使いかた

## 給水のしかた

---

- 本体の水タンクに直接給水する

ふたを取り外す

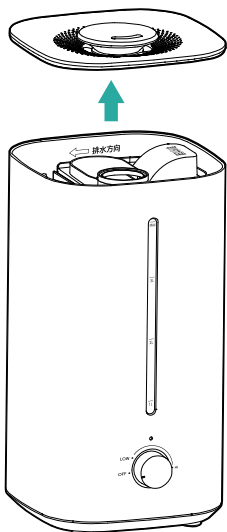

1

水タンクに水道水を入れる

満水位置(MAX)より水を多く入れないでください。

※ 水が「MAX」の線を越えると、満水穴から水が外に流れ出ます。

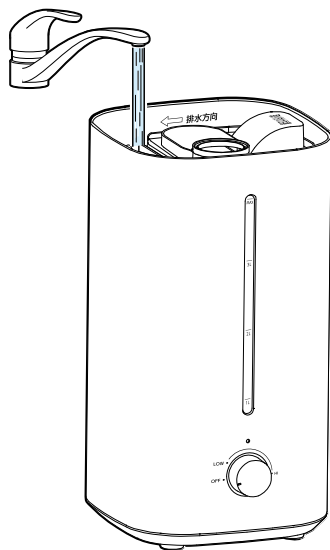

2

## ふたを取り付ける

3

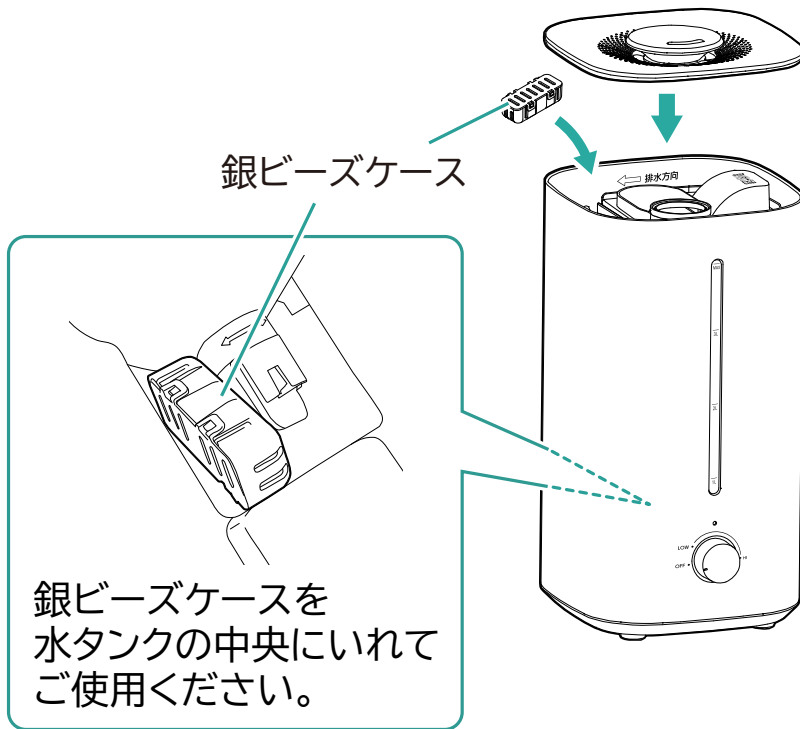

### — ふたをしたまま給水する

コップなどを使用してください。

※ 勢いよく入れすぎないように注意してください。

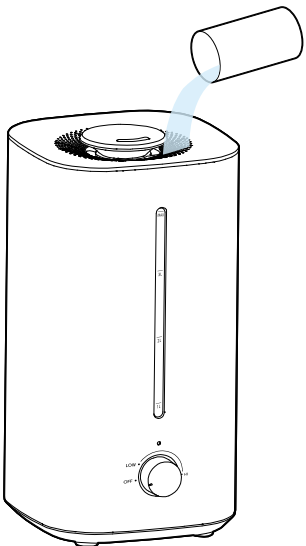

# 使いかた

## 電源プラグをコンセントに差し込む

1

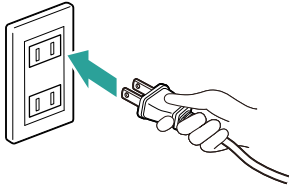

## 電源を入れる

操作ダイヤルを OFF から LOW に回すとランプが緑に点灯します。

2

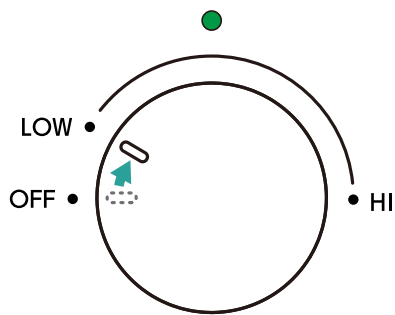

## 加湿量を調節する

操作ダイヤルを LOW から HI の間で回し調節してください。

3

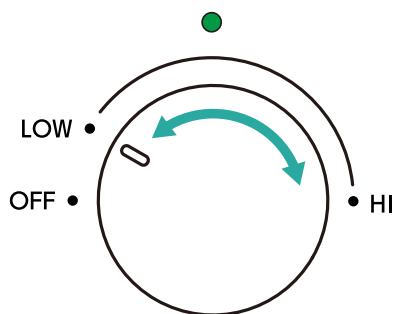

## 電源を切る

操作ダイヤルを OFF に合わせてください。

4

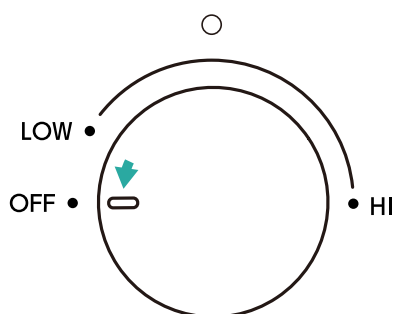

## ランプが赤く点灯したら

水タンク内の水が少なくなっています。

給水してください。(→[給水のしかた P15](#))

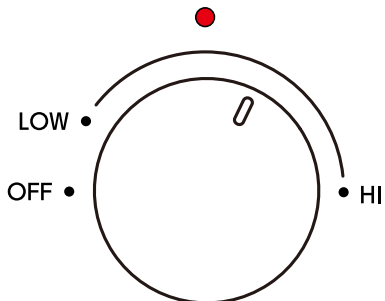

吹き出し口をお好みの向きに回して使用してください。

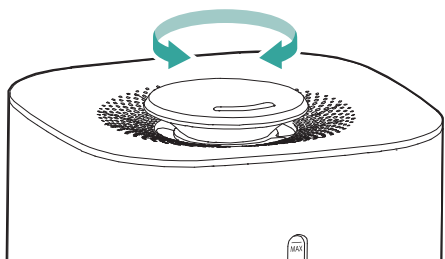

- ふたを本体から取り外すときは、必ず運転を停止してください。
- 1週間以上使用しない場合は、水タンクの水を捨ててください。

### 関連ページ

- [お手入れ P19](#)

# お手入れ



- ・ お手入れは、必ず運転を停止し、電源プラグをコンセントから抜いてから行ってください。
- ・ 電源プラグはぬれた手で抜き差ししないでください。
- ・ 本体は水洗いしないでください。

シンナー、ベンジン、酸性・アルカリ性の強い洗剤、漂白剤などは使用しないでください。

- ・ 使うたび  
[本体・ふた・ミストパイプ P19](#)
- ・ 1週間に1回  
[水位センサー・超音波振動子 P24](#)
- ・ 1か月に1回  
[銀ビーズケース P24](#)
- ・ 定期的に  
[本体外側 P26](#)  
[吸気口 P26](#)

## 本体・ふた・ミストパイプ

お手入れ頻度:使うたび

ふたを取り外し、ミストパイプを取り外す

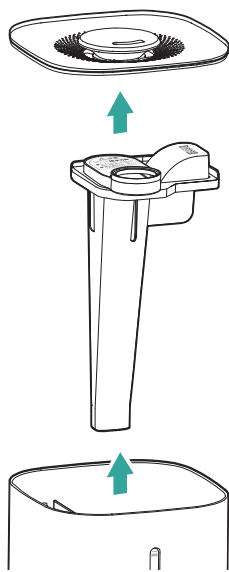

## 本体内部の水を捨て、銀ビーズを取り出す

本体内の吹き出し口に水が入らないよう、排水の向きに注意してください。

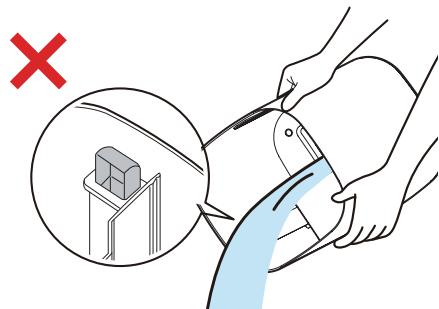
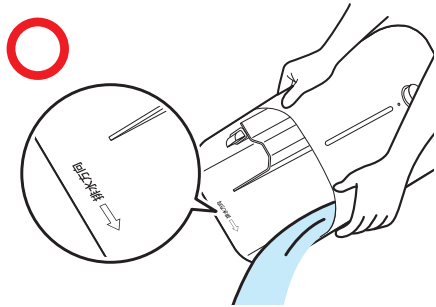

2

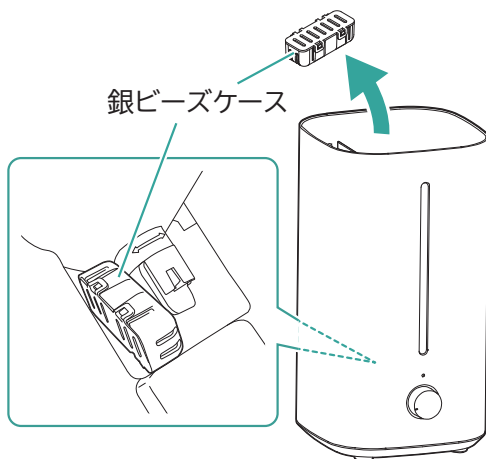

## 本体内部を水で洗う

3

外側に水がかからないよう、やわらかいスポンジなどで洗ってください。

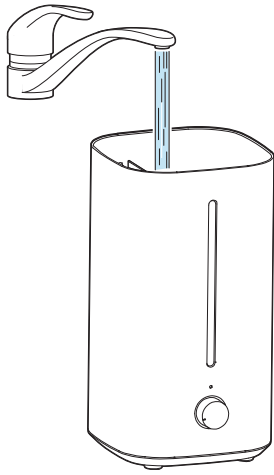

汚れ具合に応じて、ふた・ミストパイプは分解して洗ってください。  
銀ビーズケースは開けずに流水で洗ってください。

## — ふた

- 分解のしかた  
つまを押して取り外す。

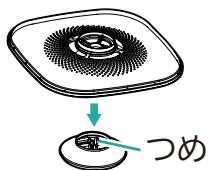

- 取り付けかた  
真っすぐパチンとはめる。

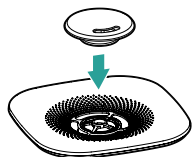

## — ミストパイプ

- 分解のしかた  
注意書きのある上部のみ取り外す。

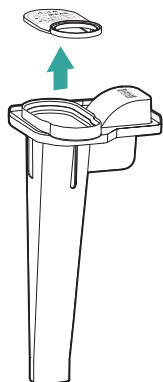

- 取り付けかた  
真っすぐグツと押し込む。

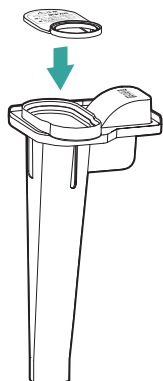

4

## 銀ビーズケースを入れる

水タンクの中央に入れてください。

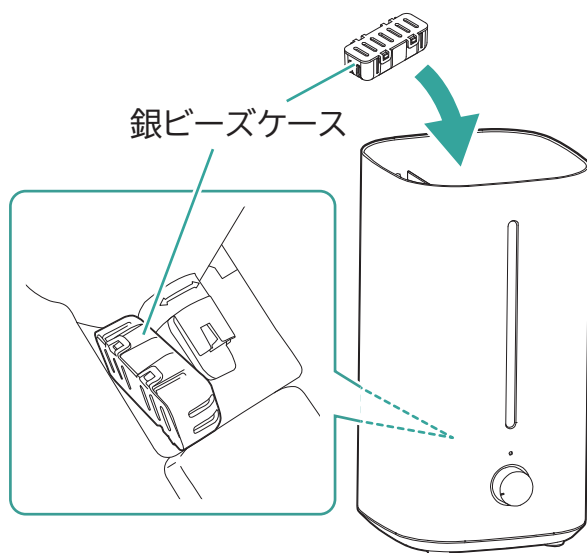

### ミストパイプ/ふたを取り付ける

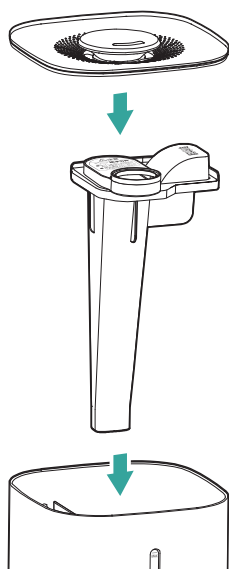

- ミストパイプはしっかり押し込んでください。  
きっちりハマっていないと、蓋が浮いてしまう可能性があります。
- 外側が濡れている場合は、柔らかい布で水気をよく拭き取ってください。

## 水位センサー・超音波振動子

お手入れ頻度:1週間に1回

水位センサーや超音波振動子は、やわらかいブラシまたは綿棒などでやさしく掃除してください。

※超音波振動子に汚れや傷が付くと、加湿量が低下したり、加湿しなくなったりします。

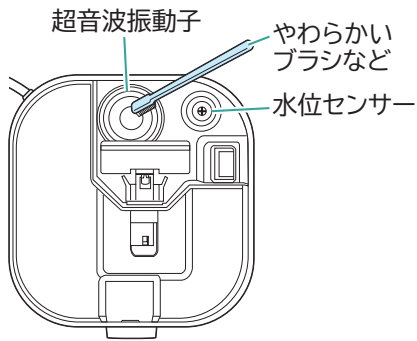

## 銀ビーズケース

お手入れ頻度:1か月に1回

ふたを取り外し、ミストパイプを取り外す

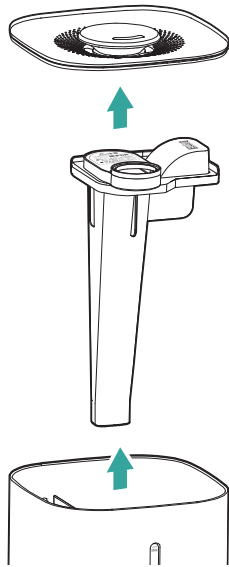

2 本体内部の水を捨てる

銀ビーズはタンク中央に入れたままにしてください。

本体内部に銀ビーズケースが浸る量のクエン酸水溶液を入れ、2～5分置いてから水で洗い流す

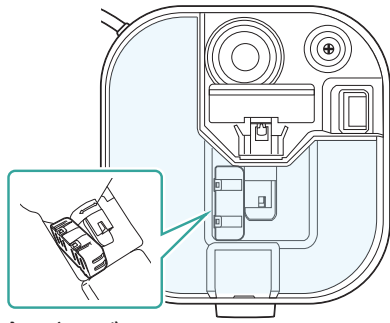

3

銀ビーズケース

※銀ビーズケースから白い粉や黒い粉が落ちることがありますが、性能や使用上の問題はありません。

#### クエン酸水溶液の作りかた

水かぬるま湯(40℃以下)に以下の比率で加え、よく溶かしてください。

クエン酸水溶液:水 3L あたり、市販のクエン酸 20g(または大さじすりきり 2 杯)

濃度が高いと、破損の原因になります。

## 本体外側

お手入れ頻度:定期的に

柔らかい布などで拭く

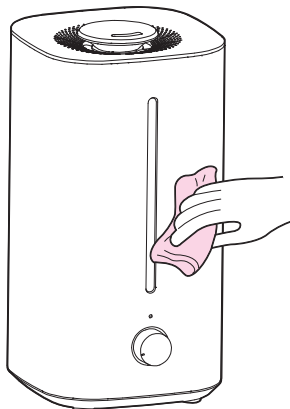

## 吸気口

お手入れ頻度:定期的に

ほこりがつまると加湿されないことがあります。

本体のお手入れをする際に確認し、ほこりがつまっていたら、ほこりを取り除いてください。

### ■吸気口カバー・フィルター

つまみを押して吸気口カバーを外す

1

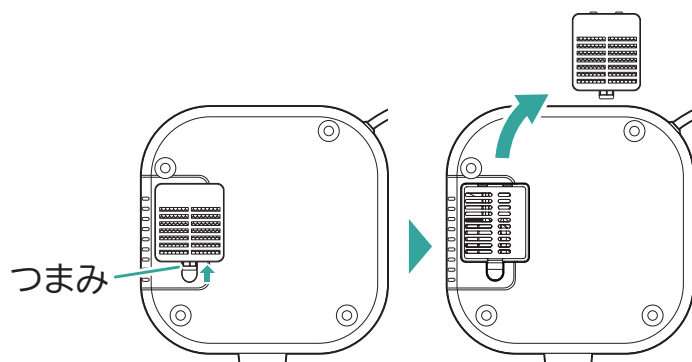

吸気口カバーとフィルターのほこりを取り除く

2

水洗いもしくは掃除機などでほこりを取り除いてください。

水洗いをした場合は、しっかり乾燥させてからフィルターを入れてください。

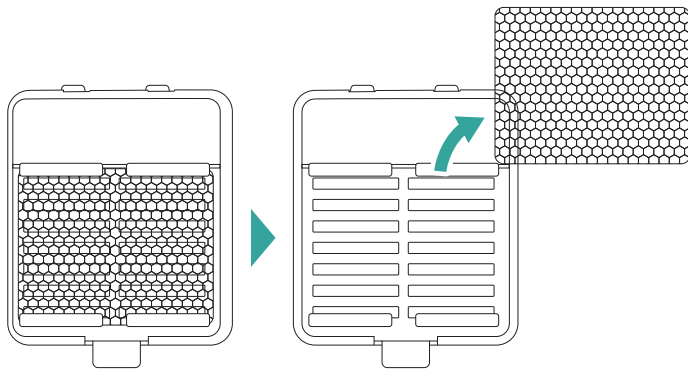

### 吸気口カバーを取り付ける

吸気口カバーのつめを本体に差し込んでから、取り付けてください。

3

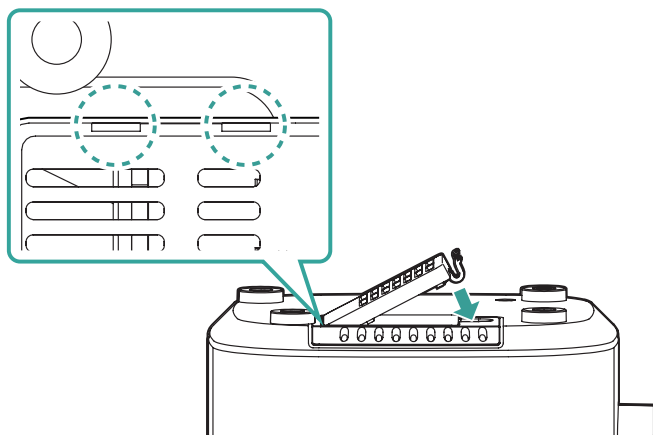

- ・ フィルターが破損するおそれがあるので、ていねいに扱ってください。
- ・ フィルターを外したまま運転しないでください。ほこりが内部に入って故障の原因になります。

※フィルターが破損した場合は、[アイリスコール P35](tel:03-5800-3355) (☎ [電話をかける](#))へお問い合わせください。

# こんなときは

## 故障かな？と思ったら

---

使用中に異常が生じた場合は、修理を依頼される前に本書をよくお読みのうえ、以下の点を確認してください。

### —電源が入らない

→電源プラグがコンセントに確実に差し込まれていますか？

電源プラグをコンセントに確実に差し込んでください。(→[使いかた P17](#))

### —加湿されない(ランプが赤く点灯)

→水タンクの水を使い切っていませんか？

水タンクに給水してください。(→[給水のしかた P15](#))

### —ミストの量が少なくなった

→毛足の長いカーペットの上に置いている

水平な台の上に置いてください。

→超音波振動子が汚れている(水あかなどが付着している)可能性があります

柔らかいブラシまたは綿棒などで、やさしく掃除をしてください。(→[水位センサー・超音波振動子 P24](#))

→ミストパイプの蒸気吹き出し口が汚れている。(水あかなどが付着している)

ミストパイプのお手入れをしてください。(→[お手入れ P19](#))

→吸気口にほこりがつまっている

吸気口のほこりを取り除いてください。(→[吸気口 P26](#))

→水が汚れている

本体内の水を捨てて、流水で洗ってください。(→[お手入れ P19](#))

### —湿度が上がらない

→部屋が適用床面積より広すぎる

適用床面積以内で使用してください。(→[仕様 P32](#))

→窓やドアが開いている

窓やドアを閉めて使用してください。

## ―床がぬれる

→室温が低い

室温が低いと床ぬれが起こりやすくなります。暖房などと併用してください。

→床の上で使用している

床の上に直接設置すると床ぬれが起こりやすくなります。

水平で安定した台の上などに設置してください。

## ―においがする

→本体内部や水タンク内部が汚れている

水タンクをお手入れしてください。(→[お手入れ P19](#))

→水タンク内の水が古くなっている

水タンクの水を捨て、お手入れして、新しい水を入れてください。(→[お手入れ P19](#))

## ―水がこぼれる

→水タンクに水が入ったまま移動した

本体をしっかりと持って、大きく揺らさないように移動してください。

それでも解決できないときは

お買い上げの販売店、または[アイリスコール P35](#)(☎ [電話をかける](#))へお問い合わせください。



ご自分で分解・修理・改造はしないでください。

## 長年ご使用の加湿器の点検を！



### 愛情点検

#### こんな症状はありませんか

- ・ 電源プラグ・電源コードが異常に熱くなったり、こげくさいにおいがする
- ・ 本体に触れるとピリピリ電気を感じる
- ・ 水もれする
- ・ 運転中に異常な音がする
- ・ 電源コードが傷ついている
- ・ その他異常や故障がある



#### ご使用中止

故障や事故防止のため、電源を切って、コンセントから電源プラグを抜き、必ず販売店または[アイリスコール P35](#)（[電話をかける](#)）に点検をご依頼ください。

## 保管のしかた

---

お手入れをして、よく乾燥させてから保管してください。汚れや水分が残ったまま長期保管すると、悪臭やかびなどが発生する原因になります。

- ・ 銀ビーズケースは、保管する前に約 1 週間ほど自然乾燥させてください。
- ・ 購入時の箱に入れるか、ポリ袋などがかぶせ、高温多湿の場所を避け、立てて保管をしてください。

## 廃棄について

---

製品や梱包材の廃棄については、お住まいの自治体の取り決めにしたがって処理してください。

# その他の情報

## 仕様

定格電圧	AC100V
定格周波数	50/60Hz
定格消費電力	24W(HI時)
加湿量	280 mL/h(HI時)
連続時間	約 14 時間(HI時)
適用床面積(目安) <sup>※1</sup>	木造和室:4 畳 プレハブ洋室:7 畳
コード長さ	約 1.6m
水タンク容量	4.0L
製品寸法(本体)	幅 175×奥行 190× 高さ 340 mm(電源コード含まず)
製品質量	約 1.4kg

※1 最大加湿量で連続加湿した場合。適用床面積は、保証値ではありません。

※ 製品の仕様は予告なく変更することがあります。

# 保証とアフターサービス

---

必ずお読みください。

## －保証書

お買い上げの際に、所定の事項が記入されている保証書をお買い上げの販売店より必ずお受け取りください。保証書がないと、保証期間内でも代金を請求させていただく場合がありますので、大切に保管してください。保証書は「かんたん操作ガイド」の裏面にあります。

## －保証期間

保証期間は、保証書に記載されています。  
保証期間内に故障した場合は、保証規定にしたがって修理させていただきます。  
ただし、一般家庭以外でのご使用など、保証期間内においても無償保証の対象外になる場合があります。詳しくは保証規定を参照してください。

## －保証期間経過後の修理

お買い上げの販売店または[修理専用コール P35](#) (☎ [電話をかける](#))にご相談ください。  
修理により製品の機能が維持できる場合は、ご要望により有料にて修理いたします。

## －補修用性能部品の保有期間について

当社はこの製品の補修用性能部品の製造打ち切り後、6年間保有しています。  
性能部品とは、その製品の機能を維持するために必要な部品です。

## －アフターサービスについて

ご不明な点はお買い上げの販売店または[アイリスコール P35](#) (☎ [電話をかける](#))にお問い合わせください。

# 保証規定

---

1. 取扱説明書、本体貼付ラベルなどの注意書きにしたがった正常な使用状態で故障及び損傷した場合には、弊社が無料にて修理または交換いたします。
2. 保証期間内に、故障などによる無料修理をお受けになる場合には、お買い上げの販売店にて、保証書をご提示のうえ、修理をご依頼ください。
3. 保証内容は本製品自体の無料修理に限ります。保証期間内においても、その他の保証はいたしかねます。
4. ご転居や贈答品などで保証書に記入してある販売店に修理をご依頼になれない場合には、[アイリスコール P35](#) (☎ [電話をかける](#))にお問い合わせください。
5. 保証期間内におきましても次の場合には有料修理になります。
  - ① 使用上の誤り、不当な修理、改造などによる故障及び損傷
  - ② お買い上げ後の落下などによる故障及び損傷
  - ③ 火災、地震、その他の天災地変による故障及び損傷
  - ④ 一般家庭用以外(たとえば業務用の長時間使用、車両・船舶への搭載など)に使用された場合の故障及び損傷
  - ⑤ お買い上げ後の移動、輸送または什器・備品などとの接触による故障及び損傷
  - ⑥ 保証書の提示がない場合
  - ⑦ 保証書にお買い上げ年月日、お客様名、販売店名の記入のない場合、あるいは字句を書き換えられた場合
6. 保証書は日本国内においてのみ有効です。
7. 保証書は再発行いたしませんので紛失しないよう大切に保管してください。

# お問い合わせ

---

お問い合わせについてはこちら

●お問い合わせの際は、製品の型番をお調べいただき、取扱説明書・購入履歴の分かるもの・メモのご用意をお願いします。

製品に関するお問い合わせ

アイリスコール:[0120-311-564](tel:0120-311-564)(通話料無料)

9:00～17:00(年末年始・会社都合による休日を除く)

修理に関するお問い合わせ

修理専用コール:[0800-170-7070](tel:0800-170-7070)(通話料無料)

9:00～17:00(年末年始・会社都合による休日を除く)

お客様サポートはこちら



<https://www.irisohyama.co.jp/support/>

専用パーツはこちら



<https://www.irisohyama.co.jp/support/parts/>

製品の最新情報はこちら

<https://www.irisohyama.co.jp/>