

# 明かりをつける

## 壁スイッチで操作する

### ■壁スイッチで明かりをつける

**壁スイッチ ON：点灯(ラストメモリー)**  
壁スイッチを切る前の明かりを再現します。



**壁スイッチ OFF：消灯**  
消灯します。

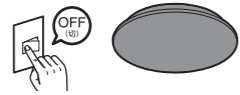

### ■壁スイッチで点灯状態を切り替える

壁スイッチをONにした状態で、短く(1秒以内)スイッチを操作することで、点灯状態を切り替えることができます。

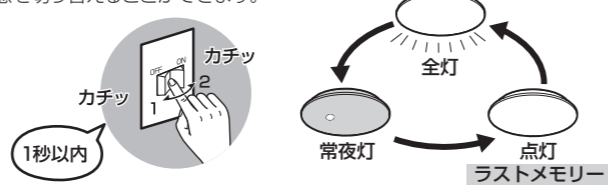

壁スイッチをONにしても点灯しない場合は、壁スイッチを短く(1秒以内)操作して点灯状態を切り替えるか、壁スイッチをONにしてリモコンで点灯してください。

## リモコンで操作する

### ①壁スイッチを「ON」にする



### ■明かりをつける

#### 切/入・常夜灯ボタン

ボタンを押すたびに点灯(ラストメモリー) → 常夜灯 → 消灯と点灯状態を切り替えることができます。

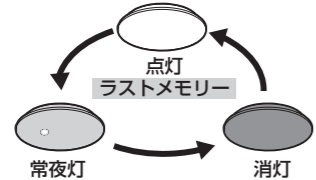

※出荷時に記憶されている明かり(点灯状態)は全灯です。

#### ラストメモリー(点灯)

前回点灯時の状態で点灯させます。  
※常夜灯の明るさも前回点灯時の状態で点灯します。

### ②リモコンを本体に向けてボタンを操作する



### ■明るさを変える

シーリングライトの明るさを調節します。  
※調光10段階

#### 調光ボタン【明るく】

明かりを1段階明るくします。  
ボタンの長押しで、明るさを連続調節できます。  
常夜灯の明るさも2段階で調節できます。

#### 調光ボタン【暗く】

明かりを1段階暗くします。  
ボタンの長押しで、明るさを連続調節できます。  
常夜灯の明るさも2段階で調節できます。

### ■タイマーで消灯させる

#### 切タイマーボタン

切タイマーの設定と解除を行います。  
※下記「切タイマーを使う」参照。

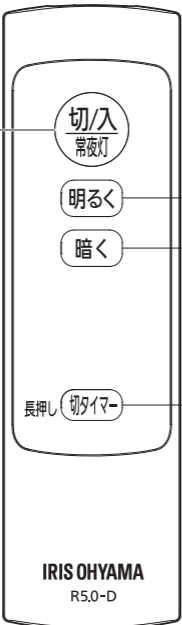

## 切タイマーを使う

リモコンで切タイマーを設定すると、しだいに暗くなり30分後に消灯します。

### 切タイマーの設定方法

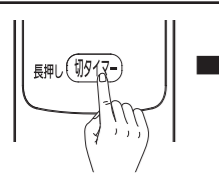

●長押し → 「1回点滅」 → 切タイマー30分(3秒以上)

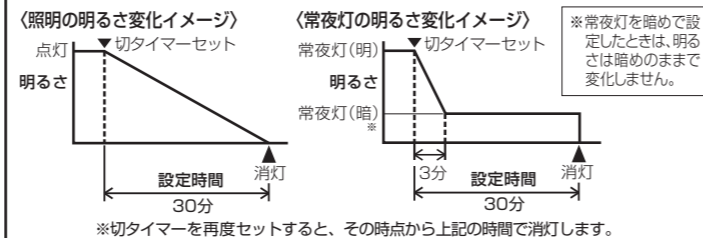

### 注意

- 壁スイッチをOFFにしたり停電したりすると、タイマーは解除されます。
- 切タイマーで消灯したあとで再点灯させるには、リモコンで点灯させるか、壁スイッチを短く(1秒以内)操作して点灯してください。

### 切タイマーの解除方法

- 切タイマーボタンを長押しする → 「2回点滅」 → 解除
- 切/入・常夜灯ボタンを押す → 点灯状態が切り替わる → 解除
- その他のボタンを押す → 「1回点滅」(点灯状態そのまま) → 解除

## 故障かな?と思ったら

使用中に異常が生じた場合は、修理を依頼される前に本書をよくお読みのうえ、下記の点を確認してください。

状態	考えられる原因	処置
リモコンで照明器具が操作できない	リモコンの電池が正しく入っていない。 リモコンの電池が消耗している。 照明器具とリモコンのチャンネルが合っていない。	電池を正しく入れてください。 新しい電池に交換してください。 「チャンネル切り替えについて」を参照し、チャンネルを合わせてください。
照明器具が点灯しない	壁スイッチがOFFになっている。	壁スイッチをONにしてください。
壁スイッチをONにしても点灯しない	本体が「消灯」状態になっている。	「壁スイッチで操作する」を参照し、壁スイッチを短く(1秒以内)操作して点灯状態を切り替えるか、壁スイッチをONにしてリモコンで切り替えてください。
操作していないのに明かりがついたり、変わったりする	短い停電などにより、「壁スイッチで点灯状態を切り替える」機能が働き、点灯状態が切り替わることがあります。	ご使用にならない時は、壁スイッチをOFFにしてください。 「壁スイッチで操作する」を参照し、壁スイッチを短く(1秒以内)操作して点灯状態を切り替えるか、壁スイッチをONにしてリモコンで切り替えてください。
明かりが繰り返し変化する	工場出荷時の試験点灯モードになっている。	壁スイッチをOFFにするか、リモコンの切/入・常夜灯ボタンと切タイマーボタンを同時に5秒以上押し、試験点灯モードを解除してください。

それでも解決できないときは、お買い上げの販売店、またはアイリスコールにお問い合わせください。

**警告** ご自分での分解・修理・改造はおやめください。



**ECOHiLUX**  
エコハイルクス

**LEDシーリングライト**  
CL6D-6.0/CL8D-6.0/CL12D-6.0

## 共通取扱説明書

保管用

このたびは、お買い上げいただき、まことにありがとうございます。

- 使用する前に「安全上の注意」を必ずお読みください。
- この取扱説明書をよくお読みになり、正しくお使いください。
- この取扱説明書はお使いになる方がいつでも見ることができるよう大切に保管してください。
- 「保証書」は、「お買い上げ日」「販売店名」の記入を必ず確かめ販売店からお受け取りください。

●使用環境：一般屋内

この商品は、海外ではご使用になれません。  
FOR USE IN JAPAN ONLY.

## 安全上の注意

安全に使用いただくために下記の事項を必ずお守りください。

図記号の意味



注意を示す記号です。



禁止を示す記号です。

必ず行うことを示す記号です。



**警告** 誤った取り扱いをすると、人が死亡または重傷を負うおそれがある内容を示しています。



**注意** 誤った取り扱いをすると、人がけがをしたり、物的損害の発生が想定される内容を示しています。



改造や、部品交換をしない  
落下・感電・火災などの原因になります。

調光器を使用しない  
破損や発煙の原因になります。



可燃物が覆わない  
可燃物を被せたり、近づけたりしない  
火災の原因になります。

取り付けできない天井・配線器具に取り付けけない  
「取り付けできない天井・配線器具」に記載された場所や配線器具には取り付けないでください。落下・感電・火災などの原因になります。



取り付けは確実にを行う

落下・破損・けがの原因になりますので、本書にしたがい確実に取り付けてください。

異常を感じたら速やかに電源を切る

すぐに電源を切り、お買い上げの販売店またはアイリスコールへお問い合わせください。

交流100Vで使用する

火災・感電のおそれがありますので、定格電圧以外では使用しないでください。

清掃・取り付け・取り外しの際は必ず電源を切る  
感電の原因になります。

## ご使用についてのお知らせ

- 1個の壁スイッチで2台以上の照明器具を操作しないでください。同時に切り替わらないことがあります。
- 付属のリモコンはアイリスオーヤマ製照明器具専用です。他のリモコンを使用する機器(テレビなど)には使用できません。
- 本照明器具の近くで他の赤外線リモコン方式の機器やワイヤレス機器を使用すると、正常に動作しないことがあります。
- 点灯直後や明るさを切り替えた直後などに、リモコン信号を受信しにくくなる場合があります。その際は少し時間を置いて、再度リモコンを操作してください。
- 3Dテレビを視聴しているときは、本照明器具のリモコンが操作しにくくなる場合があります。
- 天井や壁、床の材質によっては、リモコンが操作しにくくなる場合があります。
- ラジオ、ワイヤレス機器はなるべく照明器具から離して使用してください。雑音が入ることがあります。

- 本照明器具はリモコンで消灯しても、約0.5Wの電力を消費しています。長期間使用しない場合は、壁スイッチを切ってください。
- LED照明は、同じ型式・形状の商品でも商品ごとに発光色、明るさが異なる場合があります。
- 照射距離が近い場合、照射面で光むらができることがあります。
- 本照明器具は、LED光源が内部に組み込まれているため、LED光源の交換はできません。
- 停電復帰時や、予期せずにごく短時間の停電が発生した場合、点灯状態が変わることがあります。
- 充電電池をリモコンに使用しないでください。操作できないことがあります。
- エアコン吹き出し口近くへの設置など、温度が高くなる機器の近くに設置しないでください。また、真下にストーブやコンロなどの発熱機器、温度が高くなる機器を設置しないでください。故障の原因になります。

## 仕様

品番	消費電力	器具光束	定格電源電圧	定格電源周波数	待機電力	サイズ	質量
CL6D-6.0	26.4W	3699lm (最大点灯時)	AC100V	50Hz/60Hz	0.5W	φ530 × H173 mm	約1.8kg
CL8D-6.0	30.7W	4299lm (最大点灯時)				φ600 × H173 mm	約1.9kg
CL12D-6.0	39.2W	5499lm (最大点灯時)					

※LEDモジュールの設計寿命は40,000時間です。LEDが点灯しなくなるか、光束が70%に低下するまでのいずれか短い時間を推定したもので、製品の寿命を保証するものではありません。

※商品の仕様は予告なく変更することがあります。

## アイリスオーヤマ株式会社

〒980-8510 仙台市青葉区五橋2丁目12番1号 ホームページ <http://www.irisohyama.co.jp/>

製品に関するお問い合わせは

**0120-311-564**

修理に関するお問い合わせは

**0800-170-7070**

アイリスコール 通話料無料

修理専用コール 通話料無料

受付時間 平日9:00~17:00、土・日・祝日9:00~12:00 / 13:00~17:00 (年末年始・夏期休業期間・会社都合による休日を除く)

FAXでのお問い合わせは

**0800-888-2600**

Webからのお問い合わせは <https://www.irisohyama.co.jp/support/>

通話料無料

メールフォームにご記入のうえ送信してください

## 取り付けできない天井・配線器具

### 次のような場所には取り付けない

本照明器具は天井取り付け専用です。指定以外の場所に取り付けると、火災・感電・落下によるけがの原因となります。

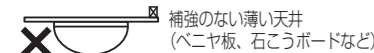

照明器具の取り付けには配線器具を中心に約1m×1mの平面部が必要です。

### 次のような配線器具には取り付けない

火災や感電・落下によるけがの原因となります。配線器具の交換は、販売店・工事に依頼してください。(配線器具の交換は資格が必要です)

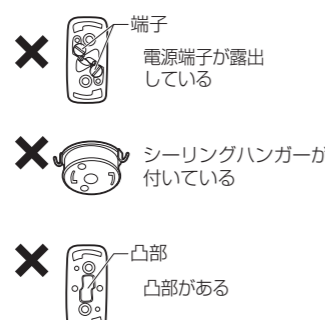
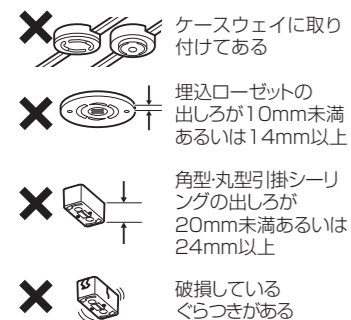

## 各部の名称

●組み立てる前に下記の部品がすべてそろっていることをお確かめください。  
●表記以外の部材は梱包材です。

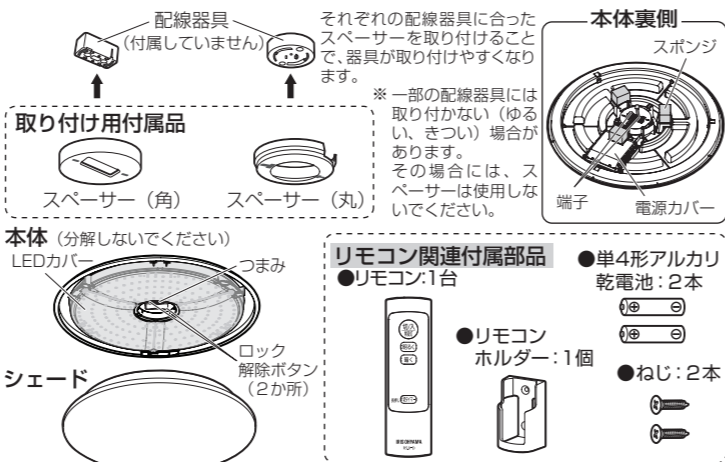

## リモコン収納のしかた

リモコンホルダーを壁に取り付け、壁掛け収納ができます。  
※収納した状態で操作しないでください。

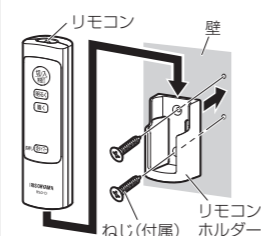

## 乾電池の入れかた

- 1 つめを押しながら、裏面のカバーを持ち上げる
- 2 表示に合わせて⊕/⊖の間違えないように乾電池を入れ、つめの向きを合わせてカバーを閉める

- 電池の寿命は新品のアルカリ乾電池を使用したときで約1年です。付属の電池は動作確認用であり上記より早く消耗することがあります。
- 電池を交換するときは、2本とも新品の単4形アルカリ乾電池に交換してください。
- 新旧、異種の電池を混ぜて使用しないでください。
- 長期間使用しないときは、電池を取り出して保管してください。

## チャンネル切り替えについて

壁スイッチがあるときは、ON(入)になっていることを確認してから操作してください。

リモコン裏面のカバーを外します。リモコンを器具本体に向けながら内側にあるスライドスイッチを動かしてチャンネルを切り替えてください。

リモコンのメモリ点灯ボタンを押し、操作出来ることを確認したら、リモコンのカバーを戻してください。

※出荷時はCH1に設定されています。

設定には電池が必要です

●複数の照明器具を1つのリモコンで操作する場合  
隣接する器具本体を同じチャンネルに設定します。  
※器具間の距離やリモコン操作時の方向によっては同時に点灯しない場合があります。

●近くの照明器具を別々のリモコンで操作する場合  
隣接する器具本体のチャンネルを別々に設定することで、それぞれ対応するリモコンでのみ操作できます。

### ご注意

- ※器具本体が異なるチャンネル信号を受けると、器具側のチャンネル設定が変わります。設定時のリモコンは、設定したい器具本体だけにしてください。
- ※個別の壁スイッチがあれば片方をOFF(切)にしたり、間に扉があれば扉を閉めるなどすると効果的です。

## お手入れについて

照明器具が汚れていると暗くなります。明るく安全に使用していただくため、定期的に清掃することをおすすめします。



- 必ず壁スイッチをOFF(切)にするか、電源を遮断してください。感電事故の原因となります。
- 消灯直後は本体や器具が高温になっています。確実に冷えたことを確認してから清掃してください。

1 水で薄めた中性洗剤に柔らかい布を浸し、よく絞ってから汚れを拭き取る

2 汚れ落ちを確認後、洗剤分を拭き取る

水に浸して固く絞った布で完全に拭き取ってください。

3 仕上げに乾いた柔らかい布で、水分を完全に拭き取る

- リモコンの送信部は、乾いた柔らかい布で定期的に汚れを拭き取ってください。汚れるとリモコンでの操作がしにくくなります。

次のものは使用しない



絶対に、水をかけたり、水につけて洗ったりしないでください。火災、感電、故障の原因となります。

## 取り付け

警告 取り付けは必ず電源を遮断してから行ってください。

### 1 天井についている配線器具(引掛シーリング・ローゼット)の寸法と形状を確認する

注意 高所での作業になります。必ず足元の安全を確保してから行ってください。

※下図以外の配線器具、または配線器具が無い配線だけのものは取り付けができません。電気店、または工事に依頼してください。  
※資格のない方の工事は法律で禁止されています。

天井からの出しろ	20mm以上24mm未満	10mm以上14mm未満	天井からの出しろ 配線器具
形状	角型引掛シーリング	丸型引掛シーリング・ローゼット	埋込引掛ローゼット
	角型引掛シーリング	丸型引掛シーリング	フル引掛ローゼット
	丸型引掛シーリング	フル引掛ローゼット	丸型引掛ローゼット
	角型引掛シーリング	丸型引掛ローゼット	埋込ローゼット(耳付き)
	丸型引掛シーリング	フル引掛ローゼット	丸型引掛ローゼット(耳なし)

### 2 配線器具にスペーサーを取り付ける

それぞれの配線器具に合ったスペーサーを取り付けることで、器具が取り付けやすくなります。(埋込引掛ローゼットの場合は、スペーサーは使用しません。)  
※一部の配線器具には取り付けられない(ゆるい、きつい)場合があります。その場合には、スペーサーは使用しないでください。

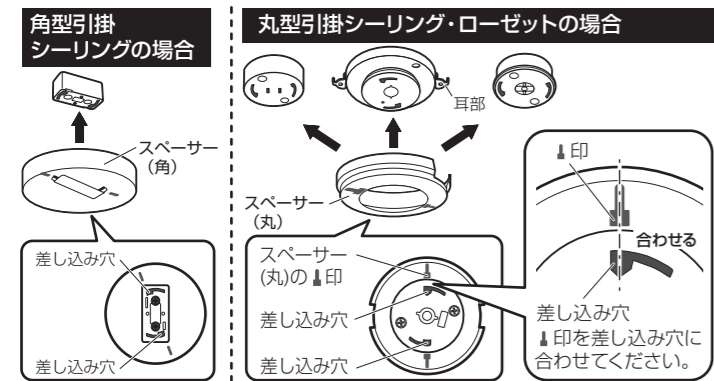

### 3 シェードを取り外す

シェードを反時計回りに回して本体から取り外してください。

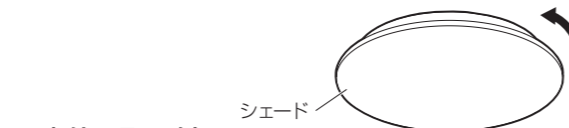

### 4 本体を取り付ける

- ① 本体中央のつまみを持ち、のぞき窓から配線器具の(端子)差し込み穴の位置を確認し、スペーサーの印に本体の印を合わせます。  
※スペーサーを使用していない場合は、本体の印を目安に端子を差し込み穴に合わせてください。
- ② そのまま持ち上げて端子を差し込んでください。
- ③ つまみを時計回りに回します。  
つまみを天井側に押しつけながら「カチッ」と音がするまで回してください。  
※ロック解除ボタン(「取り外し」参照)は押さずに回してください。  
押しながら回すと「カチッ」と音がしません。  
※配線器具の種類によっては「カチッ」と音がしない場合があります。

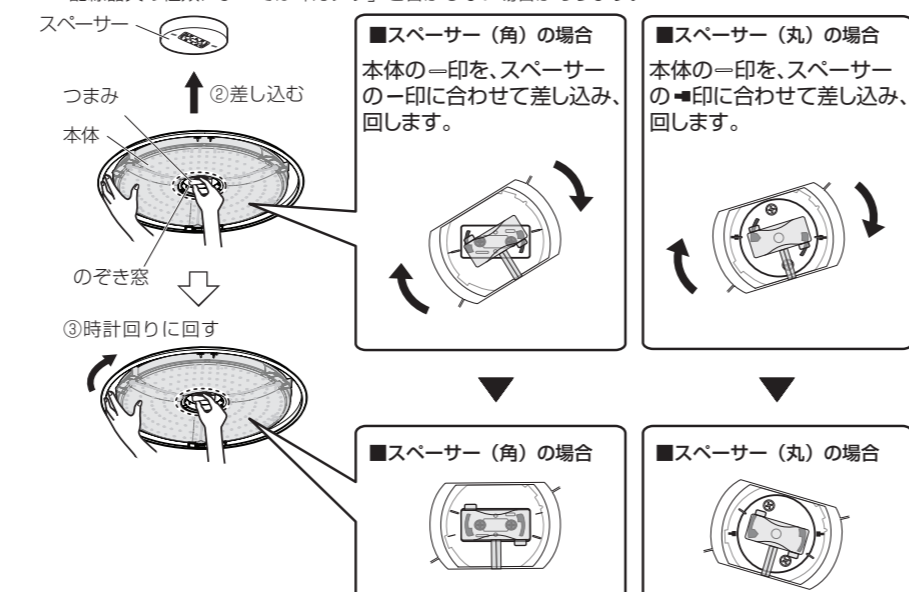

### 5 シェードを取り付ける

- ① シェードの取付部が本体のシェード取付部の間に入るように合わせ、シェードを押しつけながら時計回りに軽く回してください。  
シェードの取付部が本体のシェード取付部に入ります。
- ② シェードの回転が止まるまで時計回りに回し、確実に取り付けてください。

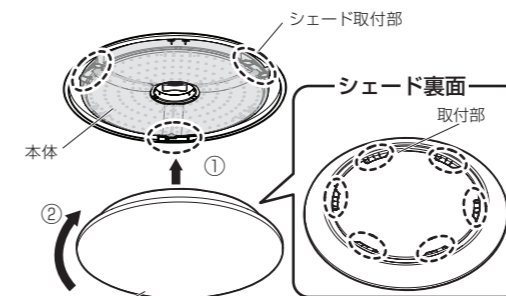

注意 本体を必要以上に回転させないでください。引掛シーリングやローゼットが破損します。

警告 シェードは確実に本体に取り付けてください。落下によるけがのおそれがあります。

照明器具がぐらついたり、傾いたりしている場合は正しく取り付けられていないため、もう一度取り付けなおしてください。

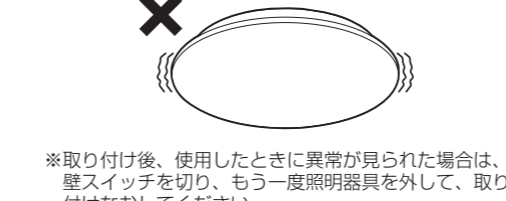

## 取り外し

警告 ●取り外しは必ず電源を遮断してから行ってください。  
●消灯直後は本体や器具の中が高温になっています。確実に冷えたことを確認してから取り外してください。

### 1 シェードを取り外す

シェードを反時計回りに回して本体から取り外してください。



### 2 本体を取り外す

- ① つまみの2か所のロック解除ボタンを2つ同時に押しながら、
- ② 反時計回りに回して本体を外してください。

注意 本体を片方の手で支えながら外してください。器具の落下によるけがや破損の原因となります。

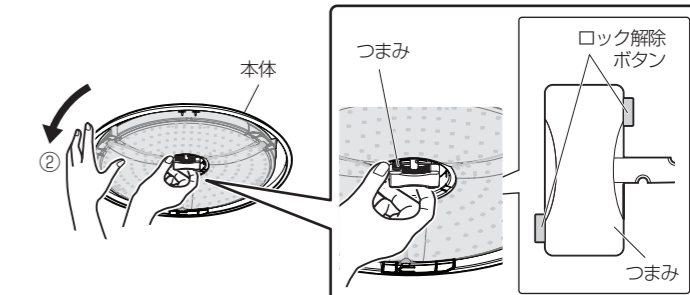

### 3 スペーサーを取り外す

注意 本体を外したはずみでスペーサーが落下することがあります。

