

極細軽量 スティッククリーナー

IC-S2

取扱説明書

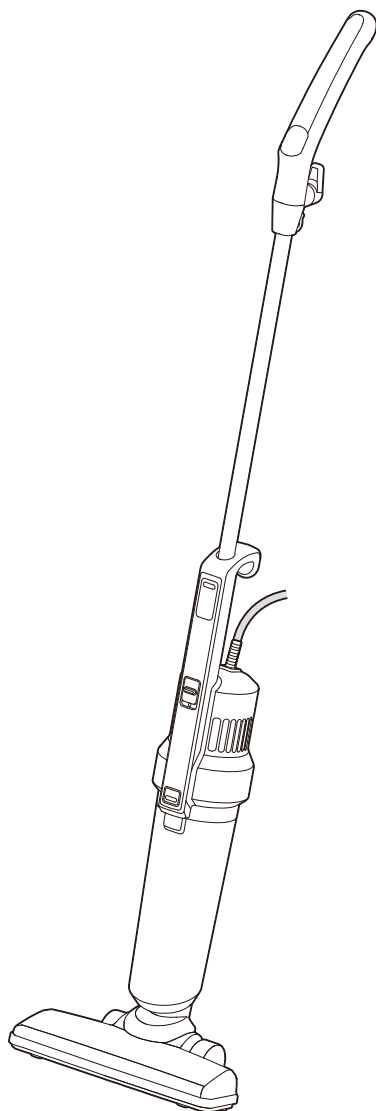

この商品は海外ではご使用になれません。
FOR USE IN JAPAN ONLY

保証書付 (裏表紙)

このたびは、お買い上げいただき、まことにありがとうございます。

- この取扱説明書をよくお読みになり、正しくお使いください。
- ご使用前に「安全上の注意」を必ずお読みください。
- この取扱説明書はお使いになる方がいつでも見ることができるよう大切に保管してください。
- 「保証書」は「お買い上げ日」「販売店名」の記入を必ず確かめ、販売店からお受け取りください。

もくじ

ご使用前に

安全上の注意	2
使用上のお願い.....	3
各部の名称	4
準備 (組み立てる).....	5

取り扱いかた

使いかた	6
収納のしかた	7
ごみの捨てかた.....	8
お手入れのしかた.....	9

こんなときには

故障かな?と思ったら	10
仕様.....	11
保証とアフターサービス	11
保証書	裏表紙

安全上の注意

最初に、この「安全上の注意」をよく読んでいただき、正しく使用してください。
人への危害や、財産への損害を未然に防止するため、必ず守る必要があることを説明しています。

図記号の意味



注意を示す記号です。



禁止を示す記号です。



必ず行うことを示す記号です。



警告

誤った取り扱いをすると、人が死亡または重傷を負うおそれがある内容を示しています。

電源プラグ・電源コードは正しく使う



- 電源プラグのほこりは定期的に取り
ほこりがたまると、湿気などで絶縁不良になり、火災・感電の原因になります。
- 電源プラグはコンセントの奥まで確実に差し込む
ショートによる火災・感電の原因になります。



プラグを抜く

- お手入れや点検、移動の際は、必ず電源プラグをコンセントから抜く
感電やけがの原因になります。



ぬれ手禁止

- ぬれた手で電源プラグの抜き差しをしない
感電・やけど・けがの原因になります。



- 乳幼児にプラグをなめさせない
けがや感電の原因になります。



- 電源コードを傷つけない
- 持ち運び時に電源コードを引っ張らない
傷つける、加工する、無理に曲げる、引っ張る、ねじる、重いものを載せる、挟み込むなどしないでください。
電源コードが破損し、火災・感電の原因になります。
- 電源コードや電源プラグが傷んだり、コンセントの差し込みがゆるかったりするときは使わない
ショートによる火災・感電の原因になります。
電源コードが破損したときは、修理専用コールへお問い合わせください。
- 電源コードをたばねて通電しない
過熱してやけどや火災の原因になります。電源コードは、必ずのばして使用してください。
- コンセントや延長コードなどの定格を超える使いかたをしない
火災の原因になります。
- 交流100V以外では使わない
火災・感電の原因になります。



- 異常・故障時には直ちに使用を中止し、電源を切り、電源プラグをコンセントから抜く
発煙・火災・感電のおそれがあります。
〔異常の例〕
 - ・異常な音やにおいがする
 - ・電源プラグ・電源コードが異常に熱くなる
 - ・電源コードを動かすと、通電したりしなかったりする
 - ・触れるとビリビリ電気をを感じる→使用を中止し、お買い上げの販売店またはアイリスコールへお問い合わせください。



- スプレーをかけたり、吸わせたりしない（殺虫剤、整髪料、潤滑油など）
- 引火性のもの（灯油・ガソリン・シンナー・コピーのトナーなど）、可燃性のものを吸わせない
- 油煙や湯気を吸わせない
- じゅうたん洗剤など、泡状・液状のものを吸わせない
- 可燃性のものや火のついたたばこ・線香などを近づけない
吸い込むと火災の原因になります。



水ぬれ禁止

- 水まわり、風呂場など湿気のある場所では絶対に使用しない
- 本体を水につけたり、本体に水をかけたりしない
火災・感電の原因になります。



分解禁止

- 分解・修理・改造をしない
火災・感電・けがの原因になります。
修理については、お買い上げの販売店または修理専用コールへお問い合わせください。



注意

誤った取り扱いをすると、人がけがをしたり、物的損害が発生するおそれがある内容を示しています。



- 掃除以外の用途に使用しない
異常動作・火災の原因になります。
- 業務用など家庭用以外の用途に使用しない
本製品は家庭用として設計されています。
業務用など家庭用以外の用途に使用すると、火災などの原因になります。



- 乗ったり、寄りかかったりしない
- 幼児の手の届く範囲では使用しない
- 子供に遊ばせない
けがの原因になります。
- 屋外では使用しない
故障してショートや火災の原因になります。



火気禁止

- 火気・暖房器具などに近づけない
吹き出す風で暖房器具の炎が大きくなり火災などの原因になります。



プラグを抜く

- 電源プラグを抜くときは、電源コードを持たずに必ず電源プラグを持って引き抜く
電源コードが破損し、火災・感電の原因になります。
- 使用後は、必ず電源プラグをコンセントから抜く
火災・感電の原因になります。



- 移動するときは必ず取っ手を持つ
フロアヘッドを持って移動しないでください。落下してけがの原因になります。



- 運転中にダストカップを外したり、電源コードを巻き付けたりしない
事故の原因になります。



- 吸入口をふさいだまま運転を続けない
- 排気口をふさがない
過熱による変形・故障・火災の原因になります。

使用上のお願い

- この掃除機は室内用です。屋外では使わないでください。
- 本製品は家庭用掃除機です。業務用には使用しないでください。
- 清掃以外には使用しないでください。
- 次のようなものは吸わせないでください。フィルターの目詰まりや故障の原因になります。
液体・湿ったごみ・粉末状のもの・ガラス・針など尖ったもの・大量の砂
- 多量のごみ・大きなごみ・ビニール類は集中して吸わせないでください。吸引力の低下やパイプの詰まりの原因になります。
- フロアヘッド・すきまノズルを床・壁・家具などに強く押し付けたり、本体を柱・壁・家具などにぶつけないでください。傷が付いたり破損する原因になります。
- フィルターは専用のものを正しく取り付けてください。

消耗部品について

集じんフィルター

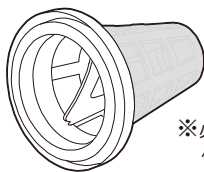

※必ず取り付けて使用してください。

消耗・破損した場合は、アイリスコールにご相談ください。

スポンジフィルター

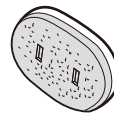

※必ず取り付けて使用してください。

消耗・破損した場合は、アイリスコールにご相談ください。

各部の名称

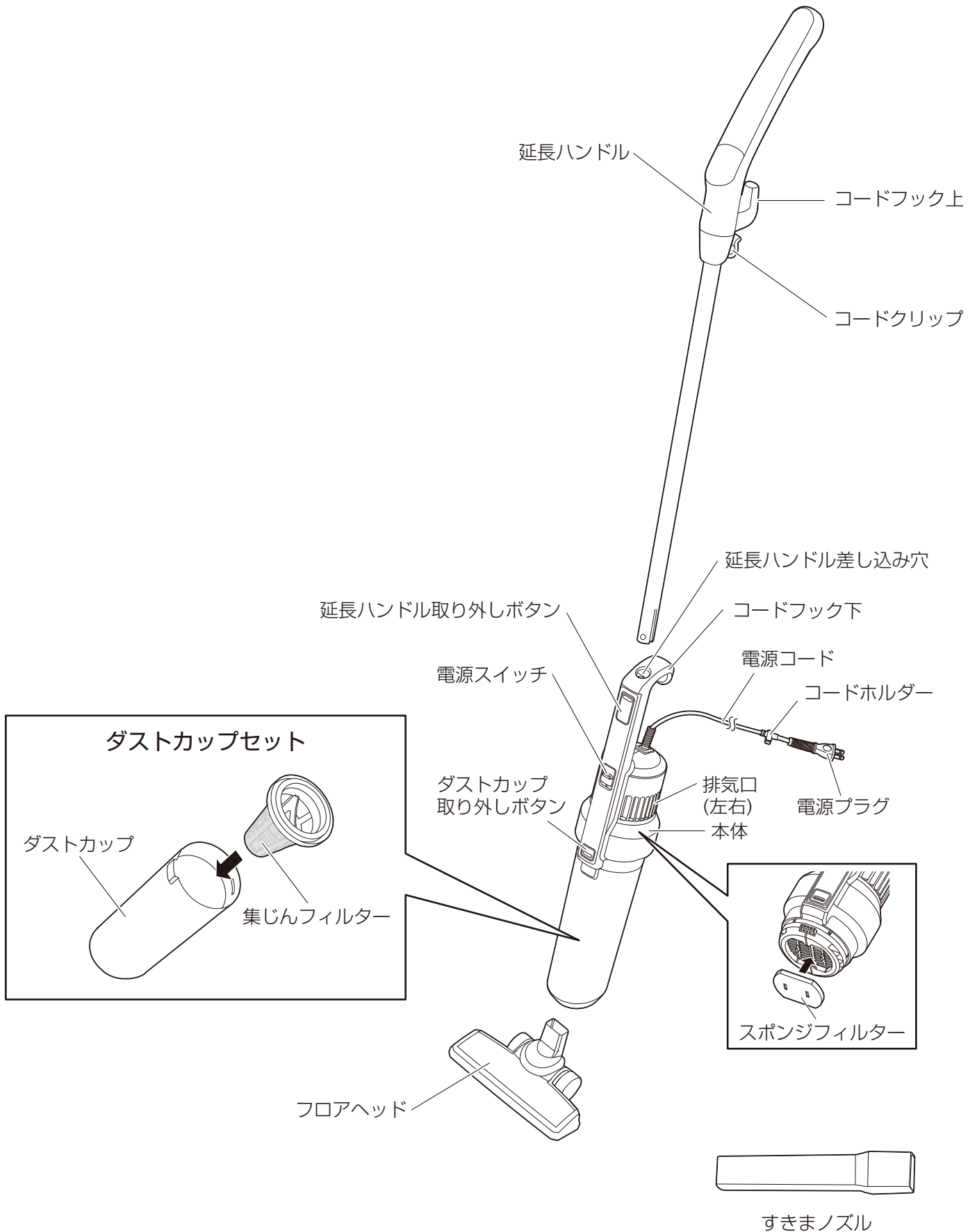

準備（組み立てる）

スティックタイプ

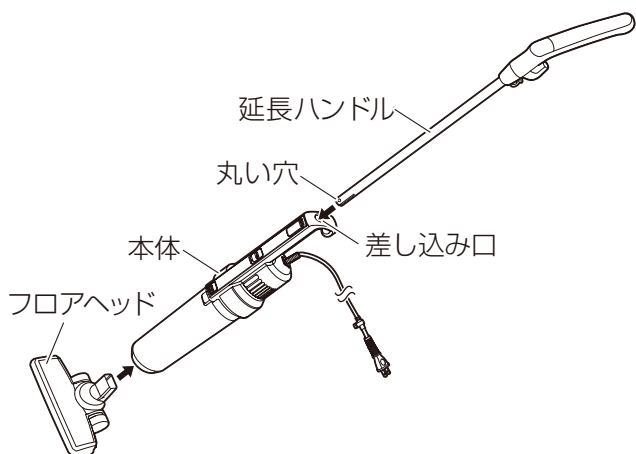

- ① 本体の吸込口に、フロアヘッドの差し込み口の向きを合わせて差し込みます。
- ② 本体の上面に、延長ハンドル先端の丸い穴を上にして差し込みます。
- ③ 電源コードをクリップに引っかけます。

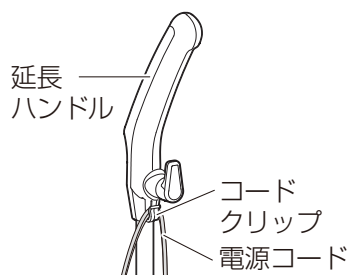

注意

- 掃除中に電源コードをふむと、断線・発火の原因になります。電源コードは必ずコードクリップに引っかけて使用してください。

取り外しかた

延長ハンドルを取り外すときは、延長ハンドル取り外しボタンを押しながら引き抜いてください。

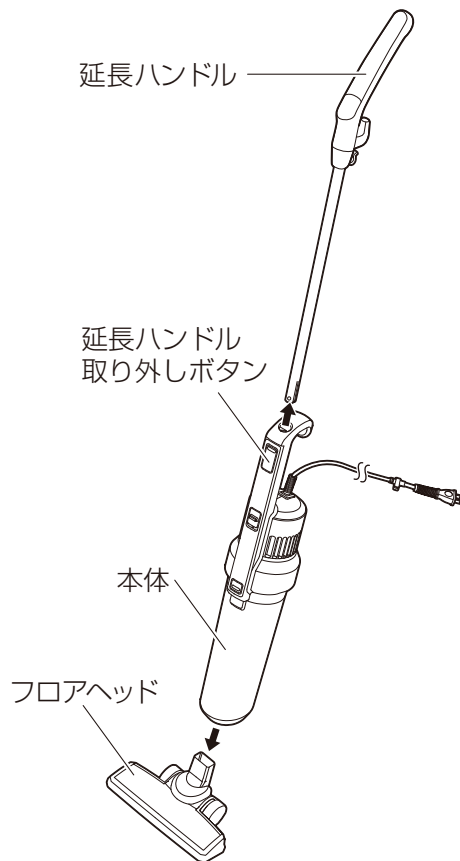

※フロアヘッド、延長ハンドルを取り外す際は、人や物にぶつけないように注意して引き抜いてください。

ハンディタイプ

延長ハンドルを取り付けずに使うこともできます。

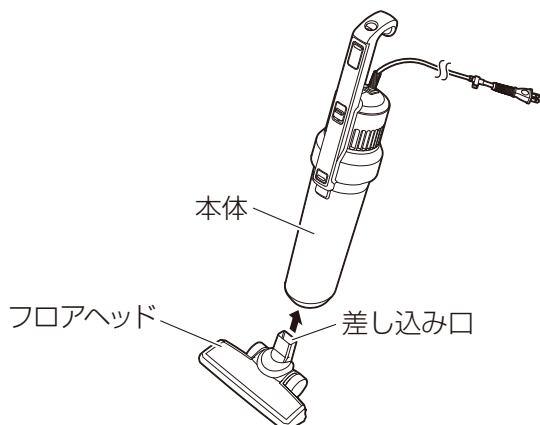

※本体の吸込口に、フロアヘッド、またはすきまノズルを、差し込み口の向きを合わせて差し込みます。

使いかた

1 電源プラグを差し込む

電源プラグをコンセントに差し込みます。



注意

- 電源プラグをコンセントに差し込む前に、必ず電源スイッチを「切」にしてください。

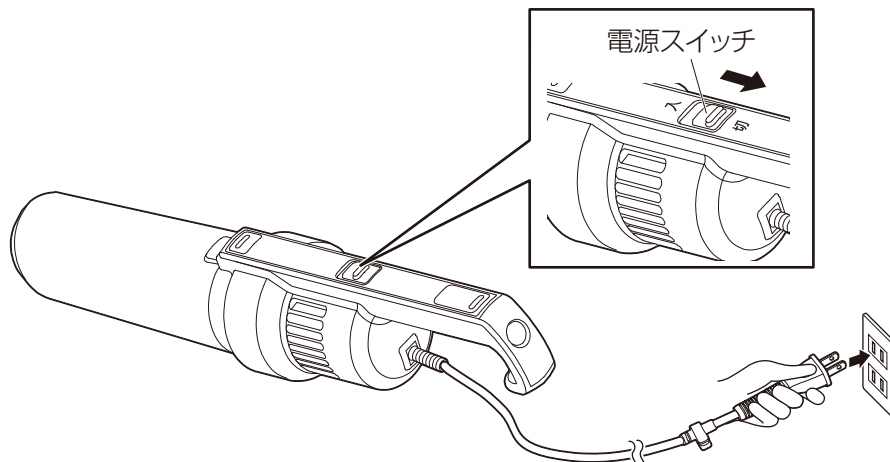

2 電源を入れる (運転開始)

電源スイッチをスライドさせて「入」にし、電源を入れます。

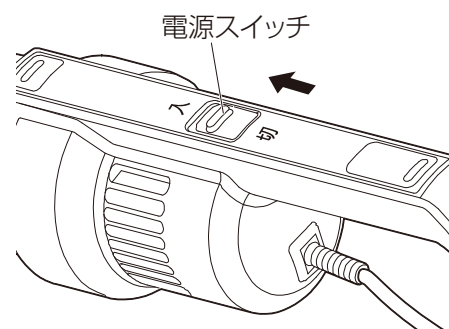

3 電源を切る (運転停止)

電源スイッチをスライドさせて「切」にし、電源を切ります。

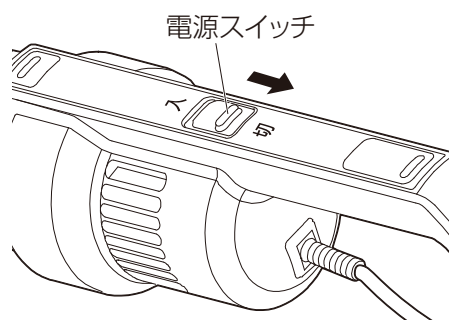

4 電源プラグを抜く

使用後は電源プラグをコンセントから抜きます。

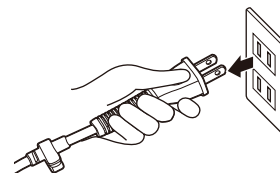

注意

- 電源プラグを抜く前に、必ず電源スイッチをスライドさせて「切」にしてください。
- 電源プラグを抜くときは、電源コードを引っ張らず、必ず電源プラグを持って抜いてください。
- 使用後は、電源プラグを差し込んだまま放置せず、必ずコンセントから抜いてください。

収納のしかた

お願い ● 使用後は電源コードを収納してください。

1 本体の裏面にある、コードフックに電源コードを巻きつける

- ①コードフック上が、右図のようになっていることを確認してください。違っているときは、下図のように回して向きを合わせてください。
- ②1回目はコードクリップを通し、次からはコードフック上下を通して電源コードを巻いてください。
- ③最後に、電源プラグのコードホルダーを近くの電源コードにはめ込んでください。

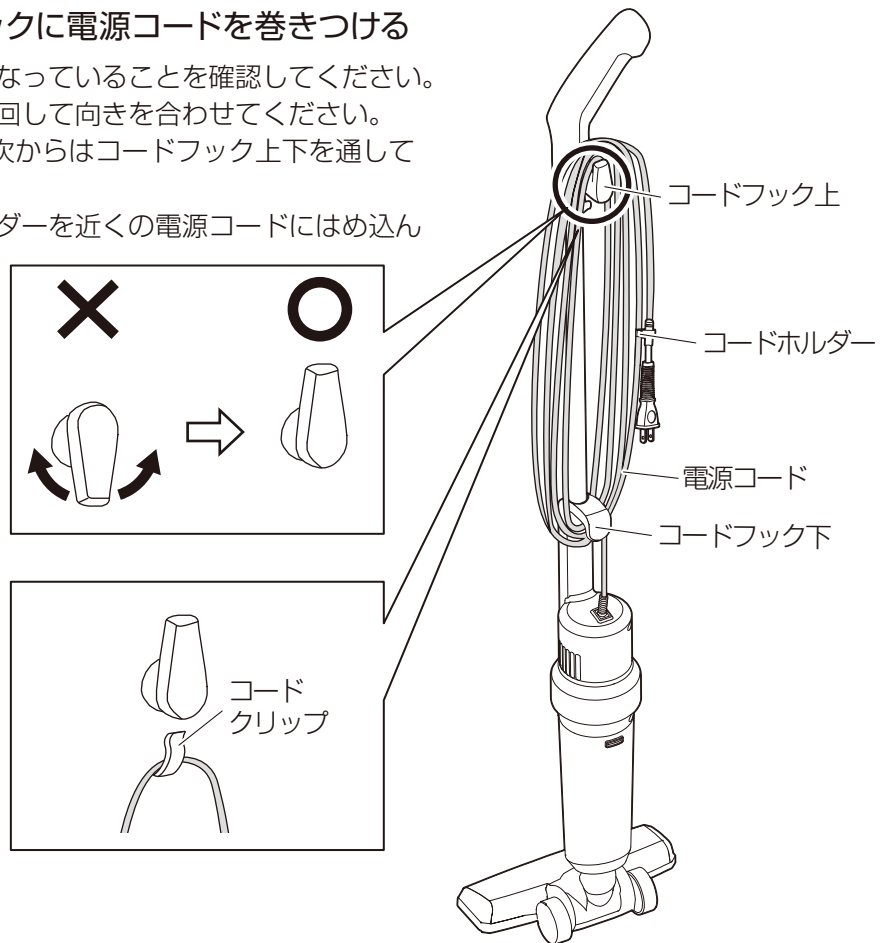

- 巻き付けがゆるかったり、きつかったりすると、電源コードがほどけたり、ちょうどよい位置でコードホルダーに電源コードがはまらなかったりすることがあります。このようなときは、電源コードを巻き直してください。
- 使用するときは、コードフック上を下図のように回して向きを変えると、電源コードが外しやすくなります。

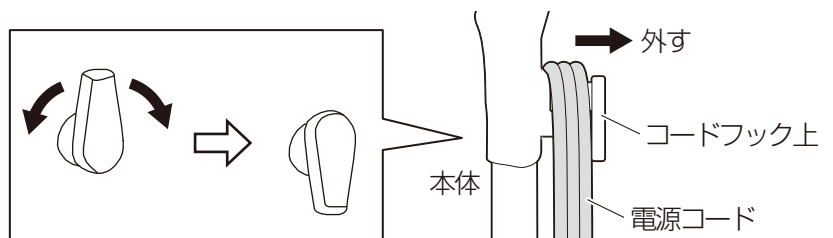

2 立てて置く

本体を立て、前部の凸部をフロアヘッドの凹部の奥まで差し込んでロックしてください。

注意

- たおれると、けがや故障の原因になりますので、人やものがぶつからない場所に立ててください。

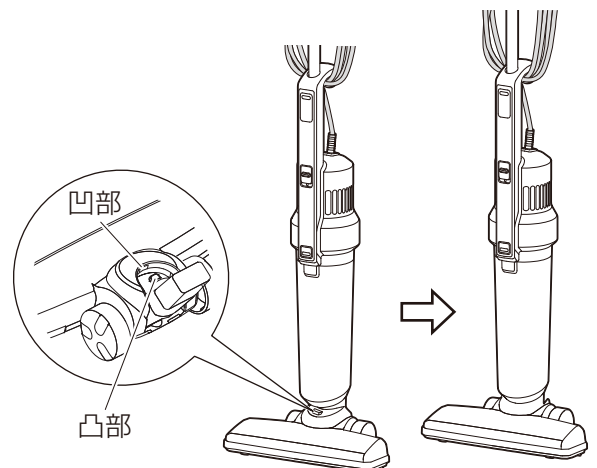

お願い

- ごみはこまめに捨ててください。ダストカップが満杯の状態で使用すると、吸引力が低下したり、音が大きくなったりします。

1 ダストカップセットを取り外す

本体ハンドル前部のダストカップ取り外しボタンを押して、ダストカップセットを取り外します。

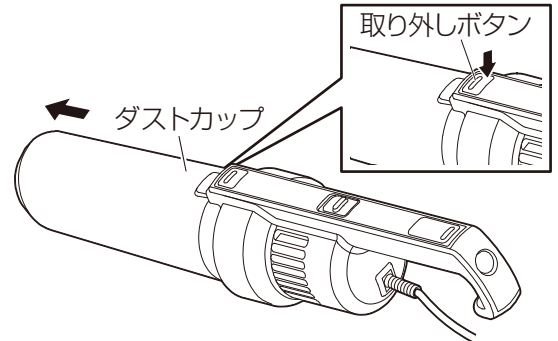

2 集じんフィルターを取り外す

ダストカップから、集じんフィルターを取り外します。

※ダストカップや集じんフィルターからごみが落ちることがありますので、ごみ箱の上で取り外してください。

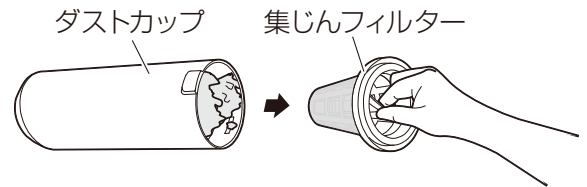

3 ごみを捨てる

ダストカップ内のごみを捨てます。

また、集じんフィルターにからんだごみも集じんフィルターを傷付けないように取り除きます。



4 集じんフィルターを取り付ける

ダストカップに集じんフィルターをしっかりとめ込みます。

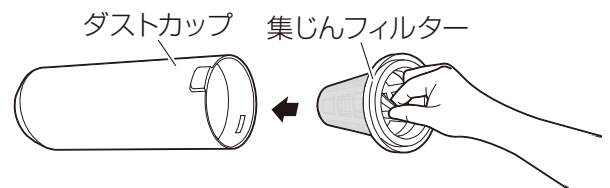

集じんフィルターは、必ず取り付けてください。

5 ダストカップセットを取り付ける

ダストカップセットの背面の穴に、本体背面のつめを掛けてから、「カチッ」と音がするまではめ込みます。

※引っ張っても抜けないことを確認してください。

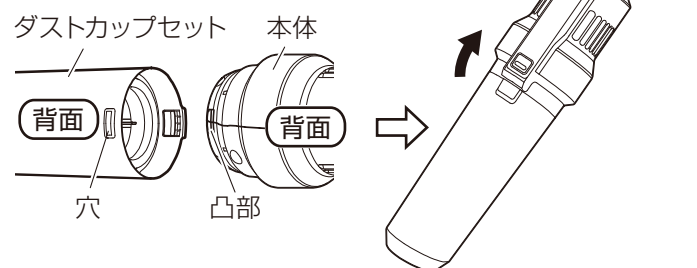

お手入れのしかた

⚠️ 注意

- 本体に水をかけないでください。感電・故障の原因になります。
- 洗剤を使用する場合は、中性洗剤をうすめて使用してください。
- 揮発性のあるものは使わないでください。ベンジン、シンナー、アルコールなどを使用すると、変色・変形・変質・破損し故障の原因になります。

■ 本体、ハンドル

固くしぼったぬれふきんで拭いてください。
中性洗剤を使用した後は、十分に拭き取ってください。

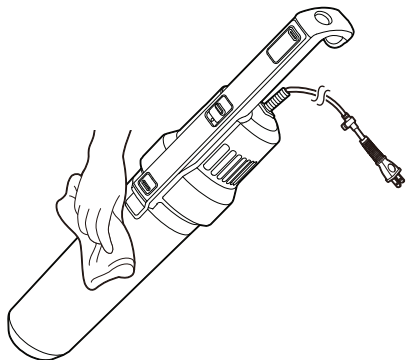

■ スポンジフィルター

- ①ごみの捨てかた1を参照して、ダストカップセットを取り外します。
- ②スポンジフィルターをピンセットやつまようじなど、先の細いもので抜き出します。

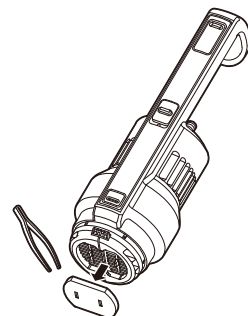

■ フロアヘッド

○部からみついた毛・糸くずはピンセットなどで取り除いてください。パイプにつまったごみは、わりばしなどで取り除いてください。表面は、布に水または薄めた中性洗剤を含ませ、よくしぼってから拭いてください。

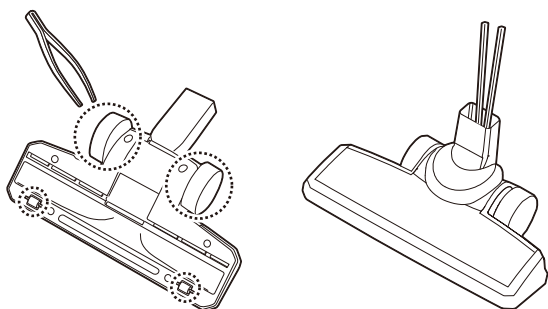

- ③スポンジフィルターをはたくか、水洗いしてよく乾かしてください。

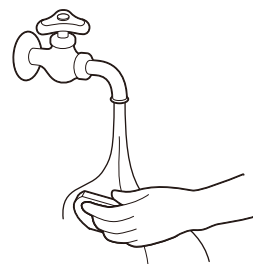

■ ダストカップ、集じんフィルター

汚れた場合は、水洗いしてよく乾燥させてください。

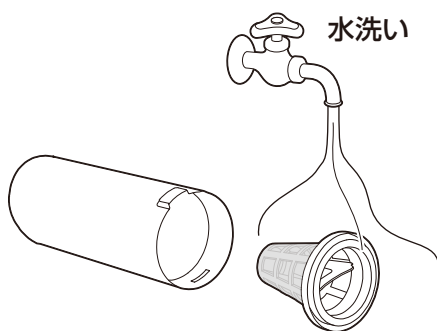

- ④スポンジフィルターの穴につめを差し込んでください。

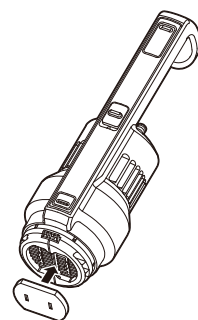

- ⑤ごみの捨てかた5を参照して、ダストカップセットを取り付けます。

⚠️ 注意

- 水洗いをした場合には、風通しのよい日陰などで、十分に乾燥させてから装着してください。

⚠️ 注意

- 水洗いをした場合には、スポンジフィルターを風通しのよい日陰などで、十分に乾燥させてから装着してください。
- お手入れした後は、必ずスポンジフィルターを装着してください。装着せずに使用するとモーターの故障の原因になります。

故障かな？と思ったら

使用中に異常が生じた場合は、修理を依頼される前に本書をよくお読みのうえ、以下の点を確認してください。

状態	考えられる理由	処置
運転しない	<ul style="list-style-type: none"> ● コンセントに電源プラグが正しく接続されていない ● モーターが過熱して、保護装置が働いた 	<ul style="list-style-type: none"> ● 電源プラグをコンセントに差し込み直し、電源スイッチを「入」にしてください。 ● 下記「保護装置について」の説明にしたがい、処置してください。
吸引力が弱い	<ul style="list-style-type: none"> ● ダストカップにごみがたまっている ● フロアヘッドが詰まっている ● スポンジフィルターに、ごみやほこりがたまり、目詰まりしている ● ダストカップが正しく取り付けられていない 	<ul style="list-style-type: none"> ● ダストカップのごみを捨ててください。(P8) ● 中を点検し、詰まっているものを取り除いてください。(P9) ● スポンジフィルターのお手入れをしてください。(P9) ● ダストカップを取り付け直してください。
運転音が大きくなった	<ul style="list-style-type: none"> ● ダストカップにごみがたまっている ● フロアヘッドに、大きなごみが詰まっている ● スポンジフィルターに、ごみやほこりがたまり、目詰まりしている 	<ul style="list-style-type: none"> ● ダストカップのごみを捨ててください。(P8) ● 中を点検し、詰まっているものを取り除いてください。 ● スポンジフィルターのお手入れをしてください。(P9)
使用中、本体が温かい	<ul style="list-style-type: none"> ● モーターの発熱により温かくなりますが、異常ではありません。 	

保護装置について

ダストカップにごみでいっぱいな状態や、スポンジフィルターが目詰まりした状態で使用し続けるとモーターの過熱防止のため保護装置が働き、電源を「入」にしても一時的に電源が入らなくなります。

<処置のしかた>

1. 本体の電源スイッチを「切」にしたあと、電源プラグをコンセントから抜く。
2. ダストカップのごみを捨てる。(P8 参照)
3. フロアヘッドに詰まりがないことを確認する。(P9 参照)
4. 涼しい場所におく。

約 1 時間後、保護装置が解除され再び使用できます。

それでも解決できないときは

お買い上げの販売店またはアイリスコールにお問い合わせください。



警告

ご自分での分解・修理・改造はしないでください。

仕様

セット内容	本体、フロアヘッド、延長ハンドル、すきまノズル
-------	-------------------------

外形寸法	幅 245mm × 奥行 125mm × 高さ 1140mm (フロアヘッド、延長ハンドル装着時)
質量	約1.6kg (フロアヘッド、延長ハンドル装着時)
使用温度範囲	0 ~ 40℃
集じん容積	0.5 L
電源	AC100V (50/60Hz 共通)
吸込仕事率	90 W
消費電力	500 W
電源コード長さ	5m

※この製品は日本国内用に設計されています。電源電圧や周波数の異なる外国ではご使用になれません。またアフターサービスも対象外となります。FOR USE IN JAPAN ONLY.

※商品の仕様は予告なく変更することがあります。

保証とアフターサービス

必ずお読みください。

■ 保証書

お買い上げの際に、所定の事項が記入されている保証書をお買い上げの販売店より必ずお受け取りください。

保証書がないと、保証期間内でも代金を請求させていただく場合がありますので、大切に保管してください。

■ 保証期間

保証期間は、保証書（裏表紙）に記載されています。保証期間内に故障した場合は、保証規定にしたがって修理させていただきます。

■ 保証期間経過後の修理

お買い上げの販売店または修理専用コールにご相談ください。修理により製品の機能が維持できる場合は、ご要望により有料にて修理いたします。

■ 補修用性能部品の保有期間について

当社はこの製品の補修用性能部品の製造打ち切り後、6年間保有しています。

性能部品とは、その製品の機能を維持するために必要な部品です。

■ アフターサービスについて

ご不明な点はお買い上げの販売店またはアイリスコールにお問い合わせください。

極細軽量 スティッククリーナー IC-S2

保証書

本書は、お買い上げ日から下記期間内に故障が発生した場合に、下記の保証規定により無料修理を行うことをお約束するものです。

お買い上げ日 ※ 年 月 日		保証期間 お買い上げ日より：1年間 ただし、消耗品を除く
お客様	お名前	住所・店名 電話 () -
	ご住所 〒 電話 () -	
	※販売店	

販売店様へ： ※印欄は必ず記入してお渡してください。

保証規定

- 取扱説明書、本体貼付ラベルなどの注意書きにしたがった正常な使用状態で故障及び損傷した場合には、弊社が無料にて修理または交換いたします。
- 保証期間内に、故障などによる無料修理をお受けになる場合には、お買い上げの販売店にて、保証書をご提示のうえ、修理をご依頼ください。
- 保証内容は本製品自体の無料修理に限ります。保証期間内においても、その他の保証はいたしかねます。
- ご転居や贈答品などで本保証書に記入してある販売店に修理をご依頼になれない場合には、アイリスコールにお問い合わせください。
- 保証期間内におきましても次の場合には有料修理になります。
 - 使用上の誤り、不当な修理、改造などによる故障及び損傷
 - お買い上げ後の落下などによる故障及び損傷
 - 火災、地震、その他の天災地変による故障及び損傷
 - 一般家庭用以外（たとえば業務用の長時間使用、車両・船舶への搭載など）に使用された場合の故障及び損傷
 - お買い上げ後の移動、輸送または什器・備品などとの接触による故障及び損傷
 - 本書の提示がない場合
 - 本書にお買い上げ年月日、お客様名、販売店名の記入のない場合、あるいは字句を書き換えられた場合
- 本書は日本国内においてのみ有効です。
- 本書は再発行いたしませんので紛失しないよう大切に保管してください。

修理メモ

- ※ この保証書は本書に明示した期間、条件のもとにおいて無料修理をお約束するものです。したがって、この保証書によって保証書を発行しているもの（保証責任者）、及びそれ以外の事業者に対するお客様の法律上の権利を制限するものではありません。保証期間経過後の修理などについてご不明の場合は、お買い上げの販売店またはアイリスコールにお問い合わせください。
- ※ 保証期間経過後の修理、補修用性能部品の保有期間については、「保証とアフターサービス」をご覧ください。

アイリスオヤマ株式会社 〒980-8510 仙台市青葉区五橋2丁目12番1号
ホームページ <http://www.irisohyama.co.jp/>

製品に関するお問い合わせは

アイリスコール (通話料無料)

0120-311-564

修理に関するお問い合わせは

修理専用コール (通話料無料)

0800-170-7070

受付時間 平日 9:00～17:00、土・日・祝日 9:00～12:00 / 13:00～17:00
(年末年始・夏期休業期間・会社都合による休日を除く)

FAX でのお問い合わせは (通話料無料)

0800-888-2600

Web からのお問い合わせは

<https://www.irisohyama.co.jp/support/>

メールアドレスにご記入のうえ送信してください