

お客様へ 安全に長くお使いいただくために大切な内容です。必ずお読みください。

お手入れ方法について

- 必ず実施**
- 清掃は高所作業になります。安全な姿勢で行なってください。
 - お手入れの際は必ず電源を切り、LEDランプや器具本体が冷えたあとで水拭きしてください。点灯したまま行くと、やけど・感電・破損の原因になります。
 - 汚れが取れにくいときは、薄めた中性洗剤を含ませた柔らかい布で拭いたあと、洗剤分が残らないように固くしぼった布などで水拭きしてください。



注意

- 口金などの金属部分には、水・洗剤・薬品などを使用しないでください。部品の劣化や感電の原因になります。
- シンナー、ベンジンなどの揮発性液体を使用したり、殺虫剤をかけないでください。変色や破損の原因になります。

- 明るく安全に使用するため、定期的に清掃をしてください。（6か月に1回程度をおすすめします）
- 清掃の際または清掃後に、器具本体から異音や異臭がする・変色しているなどの異常を確認したときは、すぐに電源を切り安全のため工事店・電気店などの有資格者に点検を依頼してください。
- 本製品のLEDランプ自体の寿命は、設計寿命としておよそ40,000時間（通常使用で8～10年）ですが、蛍光灯として使用していた照明器具に本製品を取り付けたときは、器具自体や内部の電気部品寿命の方が早く到来することがあります。

LEDランプについて知っていただきたいこと

- ラジオ、ワイヤレス機器は、なるべく照明器具から離してください。雑音が入ったり、誤動作したりする場合があります。
- LED照明は、同一型番でも発光色、明るさが異なる場合があります。
- 表示が発光するスイッチに接続した場合、スイッチの発光部が暗くなったり点灯しなかったりすることがあります。
- 照明器具からの照射距離が近い場合、光むらが発生する場合があります。
- 防犯カメラやビデオカメラを介して照射面を見た際、カメラのモニターや録画画像に縞模様やちらつきが見えることがあります。

直管LEDランプ LDG20T・D・9/10E LDG20T・N・9/10E

本書はご購入日より下記期間中に故障が発生した場合には、下記の保証規定により無料修理を行うことをお約束するものです。

※ お買い上げ日		年	月	日	保証期間	お買い上げ日より：1 年間	
お客様	お名前				※ 販売店	住所・店名	
	ご住所 〒						
	電話番号					電話番号	

販売店さまへ：※印欄は必ず記入してお渡しください

保証書

保証とアフターサービス

必ずお読みください

■保証書

お買い上げの際に、所定の事項が記入されている保証書をお買い上げの販売店より必ずお受け取りください。保証書がないと、無料修理保証期間中でも代金を請求される場合がありますので、大切に保管してください。

■保証期間

保証期間は、保証書に記載されています。保証期間内に故障した場合は、保証規定にしたがって修理させていただきます。

■保証期間経過後の修理

お買い上げの販売店にご相談ください。修理により製品の機能が維持できる場合は、ご要望により有料にて修理いたします。

■補修用性能部品の保有期間について

当社はこの製品の補修用性能部品を製造打ち切り後、6年間保有しています。性能部品とは、その製品の機能を維持するために必要な部品です。

■アフターサービスについて

ご不明な点はお買い上げの販売店またはアイリスコールにお問い合わせください。

■保証規定

1. 取扱説明書、本体貼付ラベルなどの注意書きにしたがった正常な使用状態で故障及び損傷した場合には、弊社が無料にて修理または交換いたします。
 2. 保証期間内に、故障などによる無料修理をお受けになる場合には、お買い上げの販売店にて、保証書をご提示のうえ、修理をご依頼ください。
 3. 保証内容は本製品自体の無料修理に限ります。保証期間内においても、その他の保証はいたしかねます。
 4. ご転居やご贈答品などで本保証書に記入してある販売店に修理をご依頼にならない場合には、アイリスコールにお問い合わせください。
 5. 保証期間内におきまして次の場合には有料修理になります。
 - ① 使用上の誤り、不当な修理、改造などによる故障及び損傷
 - ② お買い上げ後の落下などによる故障及び損傷
 - ③ 火災、地震、その他の天災地変による故障及び損傷
 - ④ 一般家庭用以外（たとえば業務用の長時間使用、車両・船舶への搭載）に使用された場合の故障及び損傷
 - ⑤ お買い上げ後の移動、輸送または什器備品などとの接触による故障及び損傷
 - ⑥ 本書の提示がない場合
 - ⑦ 本書にお買い上げ年月日、お客様名、販売店名の記入のない場合、あるいは字句を書き替えられた場合
 - ⑧ 本書は日本国内においてのみ有効です。
 6. 本書は再発行いたしませんので紛失しないよう大切に保管してください。
 7. この保証書は本書に明示した期間、条件のもとにおいて無料修理をお約束するものです。したがって、この保証書によって保証書を発行しているもの（保証責任者）、及びそれ以外の事業者に対するお客様の法律上の権利を制限するものではありません。保証期間経過後の修理などについてご不明の場合は、お買い上げの販売店またはアイリスコールにお問い合わせください。
- ※ 保証期間経過後の修理、補修用性能部品の保有期間については、「保証とアフターサービス」をご覧ください。



直管 LED ランプ (専用スタータ付)

LDG20T・D・9/10E

LDG20T・N・9/10E

このたびは、アイリスオーヤマ製品をお買い上げいただき、まことにありがとうございます。本製品は、一般の蛍光灯照明器具を同梱の専用スタータを使用して LED 照明に変更する、口金 G13 タイプ用 LED ランプセットです。他のアイリスオーヤマ製 LED 専用照明器具ではご使用になれません。ご使用前に下記の重要事項を必ずお読みください。



●既存の蛍光灯照明器具本体を継続使用されるお客様へ：器具の寿命にご注意ください

ご使用中の照明器具は、使用期間に応じて劣化が進みます。ソケットや電気部品の劣化により、ランプの落下・発煙・発火などが発生するおそれがあります。長期間(8～10年)使用した照明器具を、本製品を使いLED照明器具として続けてお使いになるときは、必ず専門知識を持った有資格者（電気店など）にご相談ください。

重要

本製品は LED ランプと専用スタータのセット製品です。以下の条件のみで使用できます。

本製品は [グロースタータ(点灯管)方式照明器具] の [G13口金] 専用です

■使える照明器具/ランプ口金の形状

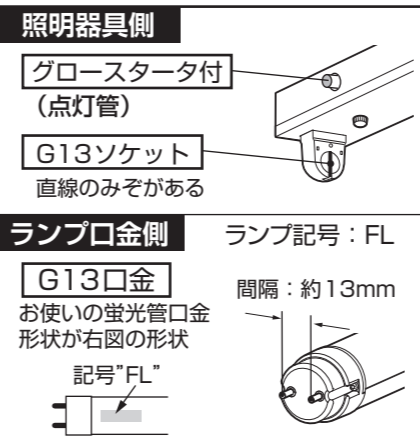

■使えない点灯方式・器具/口金形状

- ・ラピッドスタート式
- ・高周波点灯専用 (Hf) 形/インバータ式
- ・スリムライン形
- ・調光器がついている電源や照明器具
- ・R17d口金、G5口金

●R17d口金
使えません

●G5口金
使えません

取り付ける器具の点灯方式、またはランプの形状が不明な場合は、ご購入の販売店にお問い合わせください。

間隔がせまい
約 5mm

■対応するグロースタータ(点灯管)の形状と大きさ

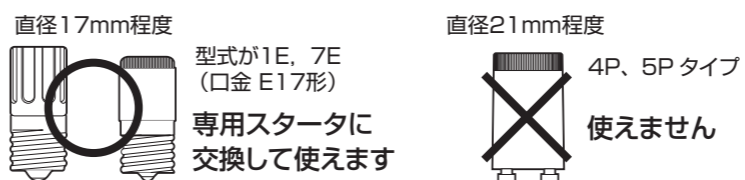

■同梱品：専用スタータ



注意

同梱品の専用スタータは本製品専用です。一般の蛍光灯照明器具には使用できません。

使用上の注意

正しく使用しないと点灯しない原因になります。

- 本製品の LED ランプは、同梱の専用スタータの組み合わせ以外では点灯しません。
- 本製品の LED ランプまたは同梱の専用スタータを、ほかの蛍光灯照明器具で別々に使用しないでください。点灯しなかったり、ランプや器具の短寿命の原因になります。

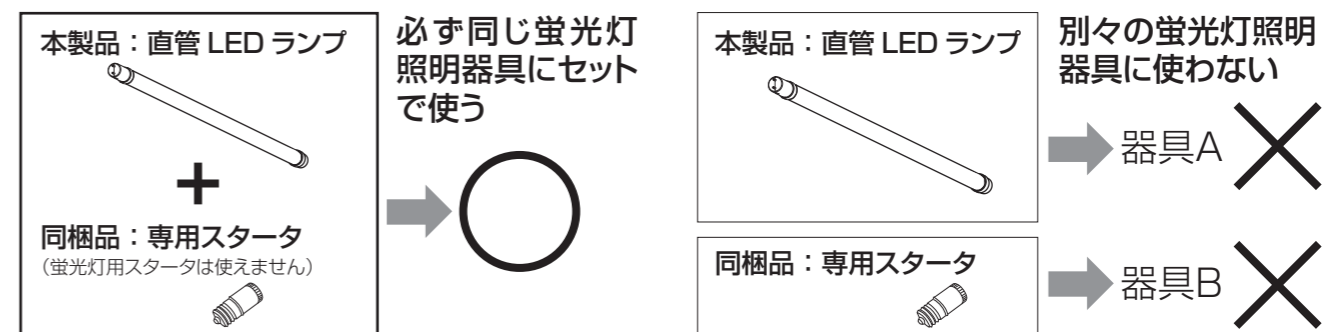

- 専用スタータを紛失したときは、購入店またはアイリスコールへご連絡ください。
- 器具本体やランプの改造は、故障や火災の原因になります。絶対に行わないでください。

アイリスオーヤマ株式会社

〒980-8510 仙台市青葉区五橋2丁目12番1号 ホームページ <http://www.irisohyama.co.jp/>

製品に関するお問い合わせは

アイリスコール 通話料無料 **0120-311-564**

修理に関するお問い合わせは

修理専用コール 通話料無料 **0800-170-7070**

受付時間 平日 9:00～17:00、土・日・祝日 9:00～12:00 / 13:00～17:00 (年末年始・夏期休業期間・会社都合による休日を除く)

FAX でのお問い合わせは
通話料無料

0800-888-2600

Web からのお問い合わせは <https://www.irisohyama.co.jp/support/>
メールフォームにご記入のうえ送信してください

部品と名称

●直管 LED ランプ

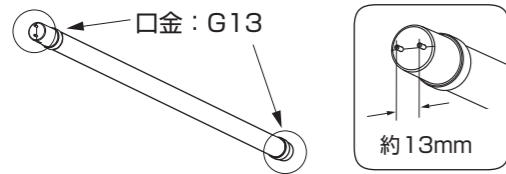

●専用スタータ

(蛍光灯用スタータとしては使用できません)



仕様

商品の仕様は予告なく変更することがあります。

品番	光源色	全光束 (lm)	定格消費電力*1 (W)	器具取付後消費電力*2 (W)	サイズ (mm)	質量 (g)
LDG20T・D・9/10E	昼光色	1000	9.0	約9.4	管径25.5×全長580	約120
LDG20T・N・9/10E	昼白色			約9.4		

●定格電源電圧：AC100V ●定格周波数：50 / 60Hz ●ランプ設計寿命：約 40,000 時間 ●日本国内専用
※1 ランプ単体、※2 使用する照明器具により異なります

お客様へ

- 以降の [警告・注意]、裏面の [お手入れ方法について] を必ずお読みください。
- この取扱説明書は、大切に保管してください。

警告

誤った取り扱いをすると、人が死亡または重傷を負うおそれがある内容を示しています。

- 必ず実施**
- 適正温度 (5~35℃) の屋内で使用する**
既存蛍光灯の使用できる温度範囲と異なることがあります。屋内の上記適正温度範囲で使用してください。屋外や高温で使用すると、感電・短寿命・火災の原因になります。
 - 点灯異常の際は電源を切る**
異常を感じたときは速やかに電源を切り、工事店・電気店に相談してください。そのまま使用すると、感電・火災・落下によるけがの原因になります。
 - 振動・衝撃を与えない**
故障・破損・落下の原因になります。
 - 可燃物を近づけない**
LEDランプや照明器具本体を可燃物でおおったり被せたり、また燃えやすいものや家具などを近づけないでください。近づけすぎると被照射物の変形・変色・火災の原因になります。
 - 直下や近くにストーブなどの熱器具を置かない**
照明器具が過熱し、火災・感電・落下の原因になります。
- 禁止**
- 器具・ランプの分解・改造をしない**
使用する照明器具や本ランプの分解・改造、部品の追加・変更、塗装などはしないでください。落下・感電・変形・火災の原因になります。
 - 破損した照明器具に使用しない**
照明器具本体が破損したときは速やかに電源を切り、工事店・電気店にご相談ください。そのまま使用すると、感電・火災・落下によるけがの原因になります。
 - 酸や塩素などの腐食性ガスの発生する場所、さびやすい場所には取り付けない**
腐食や落下によるけがの原因になります。
 - 粉塵・オイルミスト(霧状の油分)・引火性ガスの発生する場所には取り付けない**
発熱・発煙・発火の原因になります。キッチンまわりで使用するときは、必ず照明器具のランプカバーを装着して使用してください。

- 禁止**
- 器具・ランプの分解・改造をしない**
使用する照明器具や本ランプの分解・改造、部品の追加・変更、塗装などはしないでください。落下・感電・変形・火災の原因になります。
 - 破損した照明器具に使用しない**
照明器具本体が破損したときは速やかに電源を切り、工事店・電気店にご相談ください。そのまま使用すると、感電・火災・落下によるけがの原因になります。
 - 酸や塩素などの腐食性ガスの発生する場所、さびやすい場所には取り付けない**
腐食や落下によるけがの原因になります。
 - 粉塵・オイルミスト(霧状の油分)・引火性ガスの発生する場所には取り付けない**
発熱・発煙・発火の原因になります。キッチンまわりで使用するときは、必ず照明器具のランプカバーを装着して使用してください。

注意

誤った取り扱いをすると、人がけがをしたり、物的損害が発生するおそれがある内容を示しています。

- 必ず実施**
- LEDランプと照明器具を定期的に点検する**
3年に1回程度は、専門家(工事店・電気店)による点検を受けてください。照明器具本体は設置して8~10年*経つと、外観に異常が無くても劣化が進行します。点検せずに長期間使用を続けると、まれに発煙・発火・感電などのおそれがあります。
※使用条件：周囲温度30℃、1日10時間点灯、年間3,000時間点灯した場合。(JIS C8105-1解説による)
 - ランプと専用スタータを別々に使用しない**
本製品のLEDランプと専用スタータはセットで使用してください。ほかの蛍光灯照明器具で別々に使用しないでください。故障の原因になります。
- 禁止**
- 使用中・使用直後に触らない**
点灯中や消灯直後は、LEDランプや照明器具が高温のため触らないでください。やけどの原因になります。
 - 光を直視しない**
点灯時にランプを直視しないでください。目を傷めることがあります。
 - ランプ清掃の際は必ず電源を切る**
やけどや感電・破損の原因になります。

- 禁止**
- 使用中・使用直後に触らない**
点灯中や消灯直後は、LEDランプや照明器具が高温のため触らないでください。やけどの原因になります。
 - 光を直視しない**
点灯時にランプを直視しないでください。目を傷めることがあります。
 - ランプ清掃の際は必ず電源を切る**
やけどや感電・破損の原因になります。

その他の注意 設置や取り扱いについての注意です。

- 硫黄成分がある場所には取り付けしないでください。**メッキ工場のように硫黄成分を含むガス・蒸気・液体にさらされるおそれがある場所では使用しないでください。光学性能に影響を与える場合があります。
- 照明器具の電源が、電子レンジやコピー機等の高ワット製品と同一の場合、高ワット製品を使用したときに、ちらつくことがあります。**
- 蛍光灯用グロースタータは大きさが同じでも使用できません。**必ず同梱の専用スタータを使用してください。また紛失したときは、お求めの販売店またはアイリスコールへご連絡ください。

取り付け方法 足元が安定している状態で安全に作業してください(図はイメージです)

1 照明器具の電源を切る

壁のスイッチやひもスイッチ(プルスイッチ)で、蛍光灯を消灯して下さい。

- 作業前に安全な足場を確保して、転落しないように注意してください。
- 必ず消灯してから交換作業をしてください。

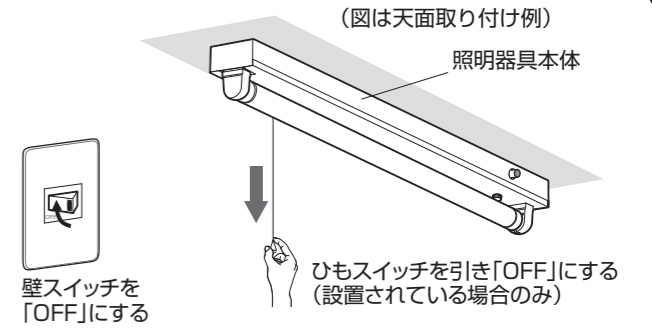

2 蛍光管とグロースタータを外す

高温注意
消灯直後は蛍光管(ランプ)が高温になっていることがあります。やけど防止のため必ず冷えてから作業をしてください。

- ①既存の蛍光管をランプソケットから取り外してください。方法は器具により異なります。
- ②既存のグロースタータ(点灯管)を左へ回して、照明器具本体から外してください。

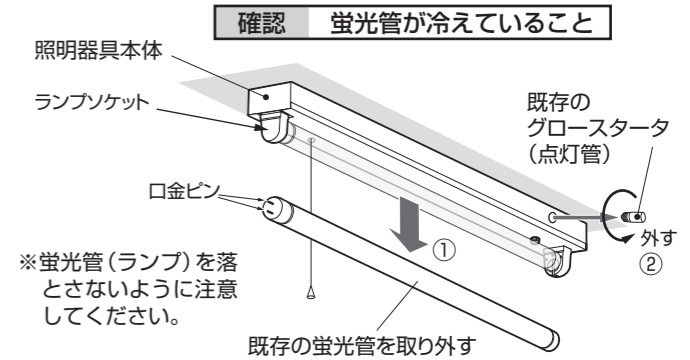

3 本製品と専用スタータを取り付ける

- ①LEDランプをランプソケットに差し込んでください。
- ②LEDランプの[ランプ裏側]表示が奥側(照明器具本体側)なるように90度回して、あかり側を手前にしてください。
- ③同梱品の専用スタータを照明器具本体に取り付けて、必ず付属の警告シールを、専用スタータの近傍で見える場所に貼り付けてください。

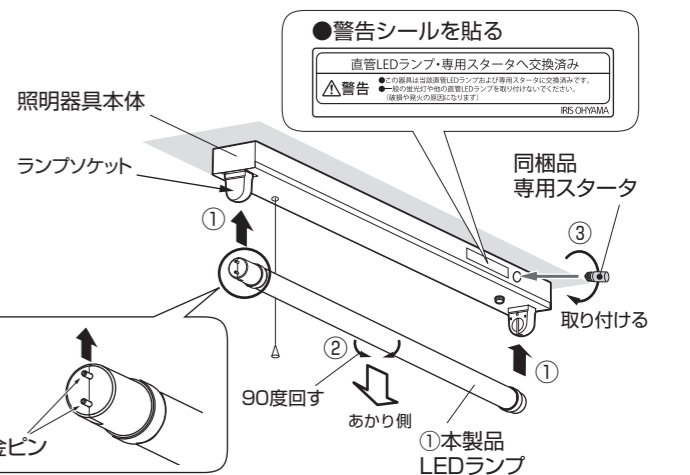

4 電源を入れて点灯を確認する

ひもスイッチで消灯(OFF)したときは、必ず点灯(ON)にしてください。

- 点灯するかを確認してください**
点灯しないときは、下欄の「故障かな?と思ったら」を確認してください。また以下の症状がある場合は電源を切り、購入店へお問い合わせください。
・ちらつきがあったり点滅したりする
・異音が聞こえたり異臭がしたりする

故障かな?と思ったら (照明器具本体については、器具のメーカーまたは販売店にお問い合わせください。)

現象	考えられる原因	処置方法
LEDランプが点灯しない	電源スイッチが「OFF(切)」になっている	壁スイッチを「ON(入)」にしてください。ひもスイッチで「OFF(切)」にしたときは、ひもを引いて「ON(入)」にしてください。
	専用スタータを使用していない	同梱の専用スタータに交換してください。
	専用スタータが奥まで入っていないまたはゆるみがある	専用スタータを一度取り外し再度奥までしっかり取り付けてください。
	LEDランプの口金ピンが正しく入っていない	LEDランプを一度取り外し、もう一度ランプソケットにしっかり入れてください。
	器具自体が老朽化または故障している	既存の蛍光管およびグロースタータに戻して、点灯するかを確認してください。点灯する場合にはLEDランプの問題が考えられます。アイリスコールへご連絡ください。
照明器具から音がする	器具本体自体が老朽化または故障している	器具本体側の原因が考えられます。早めに器具メーカーか電気工事店へお問い合わせください。